

SHARP[®]

MODELL: AR-5516
AR-5520
AR-5516D
AR-5520D

DIGITAL-MULTIFUNKTIONSSYSTEM

BEDIENUNGSHANDBUCH



INHALTSVERZEICHNIS

1 VOR DER GERÄTEBENUTZUNG

TEILE- UND FUNKTIONSBEZEICHNUNGEN	4
● BEDIENFELD	6
EIN-UND AUSSCHALTEN DES GERÄTS	8
● EINSCHALTEN	8
● AUSSCHALTEN	8
PAPIER EINLEGEN	9
● PAPIER	9
● PAPIER EINLEGEN	10
● ÄNDERUNG DER PAPIERFORMATEINSTELLUNG EINER KASSETTE	12
BEDIENUNG IM KOPIER-, DRUCKER- UND SCANNERMODUS	14

2 KOPIERFUNKTIONEN

NORMALES KOPIEREN	15
● KOPIE DUNKLER ODER HELLER STELLEN	18
● WÄHLEN DER PAPIERKASSETTE	18
● EINSTELLEN DER GEWÜNSCHTEN KOPIENANZAHL	19
VERKLEINERUNG/VERGRÖßERUNG/ ZOOM	19
● AUTOMATISCHE WAHL DES KOPIERFAKTORS	19
● MANUELLE MASSSTAB-AUSWAHL	20
● GETRENNTE VORWAHL DER VERTIKALEN UND HORIZONTALEN KOPIERVERHÄLTNISSE (Kopieren mit XY ZOOM)	21
AUTOMATISCHES ZWEISEITIGES KOPIEREN (AR-5516D/AR-5520D)	23
● BILDDREHUNG BEIM DUPLEXKOPIEREN	25
VORDER- UND RÜCKSEITENKOPIEREN MIT DEM MANUELLEN EINGABEFACH	26
DOPPELSEITENKOPIE	27
UNTERBRECHEN DES KOPIERVORGANGS (Kopieren unterbrechen)	28
PRAKTISCHE KOPIERFUNKTIONEN	29
● BILDDREHUNG 90 GRAD (Kopie mit Drehen)	29
● KOPIE MIT SORTIERUNG/KOPIE MIT GRUPPIERUNG	29

- KOPIEREN MEHRSEITIGER ORIGINALE AUF EIN EINZELNES BLATT (2 IN 1 / 4 IN 1 Kopie)..... 31
- EINFÜGEN VON RÄNDERN BEIM KOPIEREN (Randversetzung)..... 33
- LÖSCHEN VON SCHATTEN AN DEN RÄNDERN EINER KOPIE (Kopie löschen)..... 34

3 DRUCKER FUNKTIONEN

GRUNDLEGENDES VERFAHREN ZUM DRUCKEN	35
● ÖFFNEN DES DRUCKERTREIBERS ÜBER DIE SCHALTFLÄCHE "Start"	36
EINSTELLUNGSBILDSCHIRM DRUCKERTREIBER	37
FESTLEGEN ERWEITERTER DRUCKFUNKTIONEN	38
● DRUCKEN MEHRERER SEITEN AUF EINE SEITE (n-auf-Druck)	38
● ANPASSEN DES GEDRUCKTEN BILDES AN DAS PAPIER (Anpassen)	39
● DREHEN DES DRUCKBILDES UM 180 GRAD (Um 180 Grad drehen)	39
● DRUCKBILD VERGRÖßERN/VERKLEINERN (Zoom)	40
● BLASSEN TEXT ODER LINIEN SCHWARZ DRUCKEN (Text zu Schwarz/ Vektor zu Schwarz)	40
● EINSTELLEN VON BILDHELLIGKEIT UND BILDKONTRAST (Bildeinstellungen)	41
● HINZUFÜGEN EINES WASSERZEICHENS AUF GEDRUCKTEN SEITEN (Wasserzeichen)	41
● ZWEISEITIGES DRUCKEN (AR-5516D/AR-5520D)	42
SPEICHERN VON HÄUFIG VERWENDETEN DRUCKEINSTELLUNGEN	43
● SPEICHERN VON EINSTELLUNGEN ZUM DRUCKZEITPUNKT (Benutzereinstellungen)	43
ÜBERSICHT ÜBER DAS DRUCKSTATUS-FENSTER	44

4

SCANNERFUNKTIONEN

ÜBERBLICK SCANNEN	45
SCANNEN MIT DEN TASTEN DES GERÄTS	46
● ÜBERSICHT ÜBER BUTTON MANAGER	47
● EINSTELLUNGEN VON BUTTON MANAGER	48
SCANNEN VON IHREM COMPUTER	49
● SCANNEN VON EINER MIT TWAIN KOMPATIBLEN ANWENDUNG.....	49
● SCANNEN VON EINER MIT WIA KOMPATIBLEN ANWENDUNG (Windows XP/ Vista)	53
● SCANNEN ÜBER DEN "Scanner- und Kamera-Assistent" (Windows XP).....	54

5

BENUTZER-EINSTELLUNGEN

JUSTIERUNG DER AUTOMATISCHEN NIVEAUEINSTELLUNG FÜR HELLIGKEIT UND KONTRAST	55
AKTIVIERUNG DES TONERSPARMODUS ...	56
BENUTZEREINSTELLUNGEN (Systemeinstellungen)	57
● SYSTEMEINSTELLUNGEN	57
● AUSWÄHLEN EINER EINSTELLUNG FÜR EINE SYSTEMEINSTELLUNG	60
EINSTELLUNGEN FÜR KOSTENSTELLENMODUS	61
● KOSTENSTELLENMODUS	61
● KOSTENSTELLENMODUS-EINSTELLUNGEN	61
● AUSWAHL DER KOSTENSTELLENMODUSEINSTELLUNGEN ...	62

6

FEHLERSUCHE

FEHLERSUCHE	65
● GERÄTE/KOPIER PROBLEME	66
● DRUCKER- UND SCANNER PROBLEME	69
ANZEIGEN UND DISPLAYMITTEILUNGEN	73
PAPIERSTAUBESEITIGUNG	74
● PAPIERSTAU IM SPF/RSPF	74
● PAPIERSTAU IM MANUELLEN EINGABEFACH.....	75
● PAPIERSTAU IM GERÄT	76
● PAPIERSTAU IN DER OBEREN PAPIERKASSETTE	79
● PAPIERSTAU IN DER UNTEREN PAPIERKASSETTE	80
AUSTAUSCH DER TONERPATRONE	81

7

ROUTINEWARTUNG

ÜBERPRÜFUNG DER GESAMTSEITENAUSGABE UND DES TONER NIVEAUS	82
● ÜBERPRÜFUNG DER GESAMTSEITENAUSGABE.....	82
● KONTROLLE DES RESTLICHEN TONERPULVERS	83
ROUTINEWARTUNG	84
● REINIGUNG DER DOKUMENTENGLASPLATTE UND DES SPF/RSPF/DER DOKUMENTABDECKUNG.....	84
● REINIGUNG DES DOKUMENTENABTASTGLASES (NUR WENN EIN SPF/RSPF INSTALLIERT IST)	84
● REINIGUNG DER PAPIERTRANSPORTROLLE DES MANUELLEN EINGABEFACHES	85
● TRANSFERLADER-REINIGUNG	85

8

ZUSATZGERÄTE UND VERBRAUCHSMATERIAL

ZUSATZGERÄTE	86
● AUTOMATISCHER ORIGINALEINZUG/ AUTOMATISCHER ORIGINALEINZUG MIT WENDUNG	87
● 250-BLATT PAPIERKASSETTE/2 X 250-BLATT PAPIERKASSETTE	87
LAGERUNG VON VERBRAUCHSMATERIAL	88
● RICHTIGE LAGERUNG	88

EINFÜHRUNG

Diese Bedienungsanleitung beschreibt die Kopierer-, Drucker- und Scannerfunktionen der Digital-Multifunktionssysteme AR-5516/AR-5520 und AR-5516D/AR-5520D.



- Wenn in dieser Bedienungsanleitung "AR-XXXX" erscheint, ersetzen Sie bitte "XXXX" durch den Namen Ihres Modells. Informationen zum Namen Ihres Modells finden Sie unter "UNTERSCHIEDE ZWISCHEN DEN MODELLEN" in der Anleitung Erste Schritte.
- Die in diesem Handbuch abgebildeten Fenster und Vorgänge gelten hauptsächlich für Windows Vista. Bei anderen Versionen von Windows können einige Fenster von denen in diesem Handbuch abweichen.
- Informationen zur Verwendung Ihres Betriebssystems finden Sie im Handbuch Ihres Betriebssystems oder in der Online-Hilfe.

Die in der Bedienungsanleitung angegebenen Bildschirmanzeigen, -meldungen und Tastenbezeichnungen können aufgrund von Produktverbesserungen und -änderungen von denen auf dem Gerät abweichen.

Dieses Kapitel enthält Elementarinformationen, die vor der Gerätebenutzung unbedingt gelesen werden müssen.

TEILE- UND FUNKTIONSBEZEICHNUNGEN

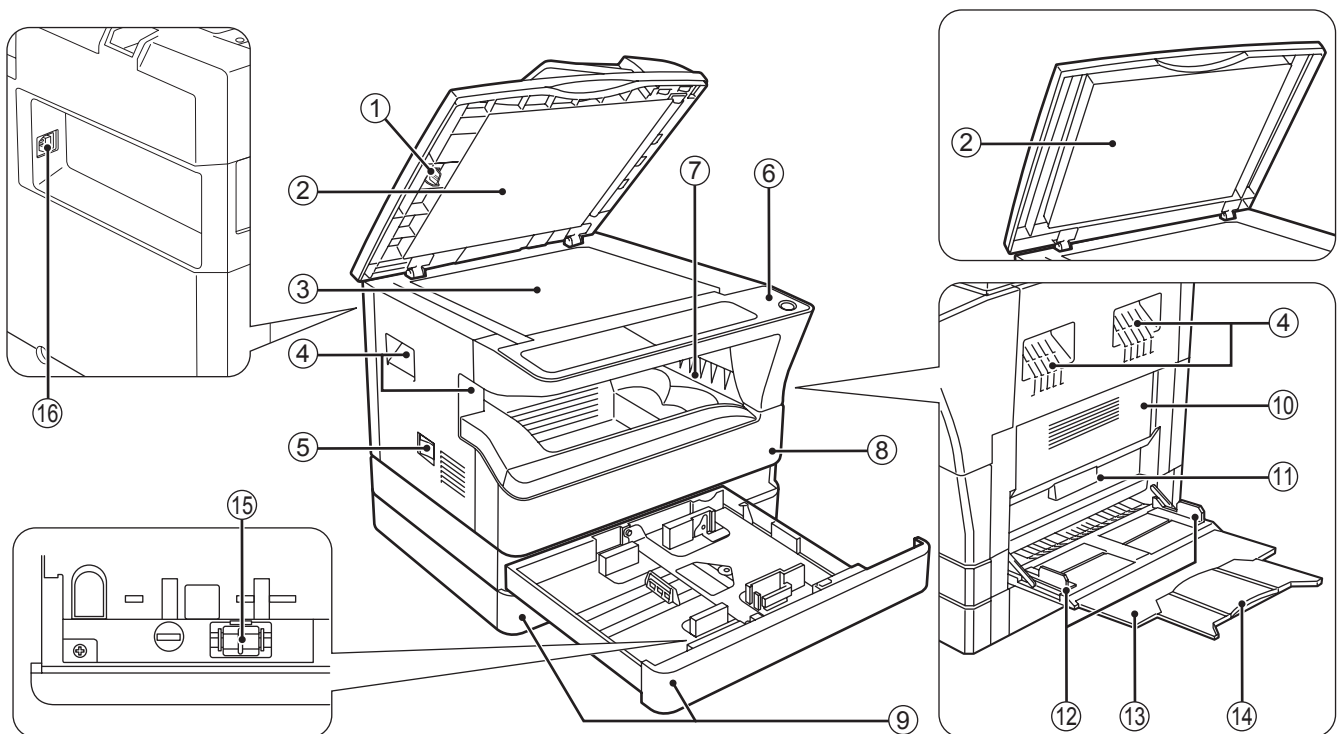

- ① **Glasreiniger (wenn der SPF/RSPF installiert ist)**
Dient zum Reinigen des Dokumentenabstastglases. (S.84)
- ② **Dokumentzufuhrabdeckung (wenn der SPF/RSPF installiert ist) /Originalabdeckung**
Öffnen, um Originale zum Kopieren auf die Glasplatte zu legen (S.15)
- ③ **Dokumentenglasplatte**
Legen Sie das zu scannende Original auf die Glasplatte. Die zu kopierende Seite muß nach unten zeigen. (S.15)
- ④ **Griffe**
Werden benutzt, wenn das Gerät an einen anderen Ort gebracht werden muß.
- ⑤ **Netzschalter**
Drücken, um das Gerät ein- und auszuschalten. (S.8)
- ⑥ **Bedienfeld**
Enthält Bedientasten und Anzeigen. (S.6, S.7)
- ⑦ **Papierausgabefach**
Fotokopien und mit dem Computer gedruckte Seiten werden in dieses Fach ausgeworfen.
- ⑧ **Frontverkleidung**
Öffnen um Papierstau zu beseitigen oder Wartungsarbeiten durchzuführen. (S.76, S.77, S.81)
- ⑨ **Papierkassette**
Jede Kassette fasst 250 Blatt Papier. (S.10)
- ⑩ **Seitenverkleidung**
Öffnen um Papierstau zu beseitigen oder Wartungsarbeiten durchzuführen. (S.75, S.76)
- ⑪ **Griff der Seitenverkleidung**
Ziehen Sie die Seitenverkleidung nach oben. (S.75)
- ⑫ **Führungen des manuellen Eingabefachs**
Entsprechend der Papierbreite einstellen. (S.11)
- ⑬ **Manuelles Eingabefach**
Dicke Papiere und Spezialpapiere (beispielsweise Folien für Retroprojektion) müssen in das manuelle Eingabefach eingelegt werden. (S.11, S.26)
- ⑭ **Verlängerung des manuellen Eingabefachs**
Herausziehen beim Einlegen großformatiger Papiere wie B4 und A3. (S.11)
- ⑮ **Laderreiniger**
Zum Reinigen des Transferladers. (S.85)
- ⑯ **USB 2.0 Schnittstelle**
Schließen Sie hier Ihren Computer an, um die Drucker- und Scannerfunktionen zu verwenden. (Erste Schritte)
- ⑰ **USB 2.0 Schnittstelle**
Schließen Sie hier Ihren Computer an, um die Drucker- und Scannerfunktionen zu verwenden. (Erste Schritte)

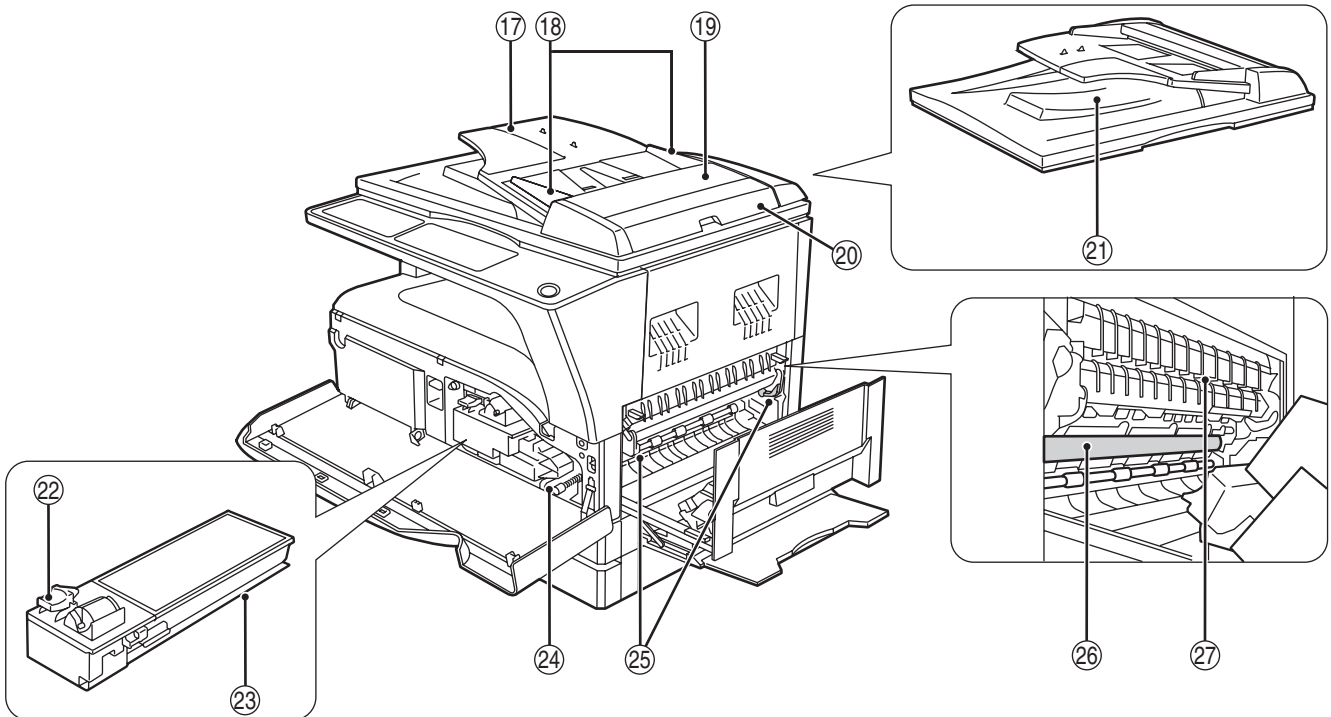

- ①⑦ **Dokumentenzuführung (wenn der SPF/RSPF installiert ist)**
Legen Sie das/die zu scannenden Original(e) in die Dokumentenzuführung. Die zu kopierende Seite muss nach oben zeigen. Kann bis zu 40 Original(e) aufnehmen. (S.17)
- ①⑧ **Originalführungen (wenn der SPF/RSPF installiert ist)**
Entsprechend der Papierbreite einstellen. (S.16)
- ①⑨ **Transportrollen-Abdeckung (wenn der SPF/RSPF installiert ist)**
Zur Beseitigung von Papierstau öffnen. (S.74)
- ②⑩ **Rechte Seitenabdeckung (wenn der SPF/RSPF installiert ist)**
Zur Beseitigung von Papierstau öffnen. (S.74)
- ②① **Ausgabebereich (wenn der SPF/RSPF installiert ist)**
Nach der Fotokopie werden die Original(e) in dieses Fach ausgeworfen.
- ②② **Freigabehebel der Verriegelung der Tonerpatrone**
Zum Einsetzen einer neuen Tonerpatrone, diesen Hebel drücken und alte Tonerpatrone herausziehen. (S.81)
- ②③ **Tonerpatrone**
Enthält das Tonerpulver. (S.81)
- ②④ **Rollendrehknopf**
Zur Beseitigung von Papierstau drehen. (S.76, S.77)

- ②⑤ **Freigabehebel der Fixiereinheit**
Zur Beseitigung von Papierstau im Bereich der Fixiereinheit, diesen Hebel drücken und Papier herausziehen. (S.77)



Die Fixiereinheit ist heiß ! Achten Sie beim Beseitigen eines Papierstaus darauf, die heiße Fixiereinheit nicht zu berühren. Berührung kann Hautverbrennungen verursachen.

- ②⑥ **Bildtrommel**
Die zu kopierenden Texte und Bilder werden auf der halbleiterbeschichteten Bildtrommel erzeugt.
- ②⑦ **Papierführung der Fixiereinheit**
Zur Beseitigung von Papierstau öffnen. (S.78)



Die Modellbezeichnung steht auf der Frontseitenabdeckung.

BEDIENFELD

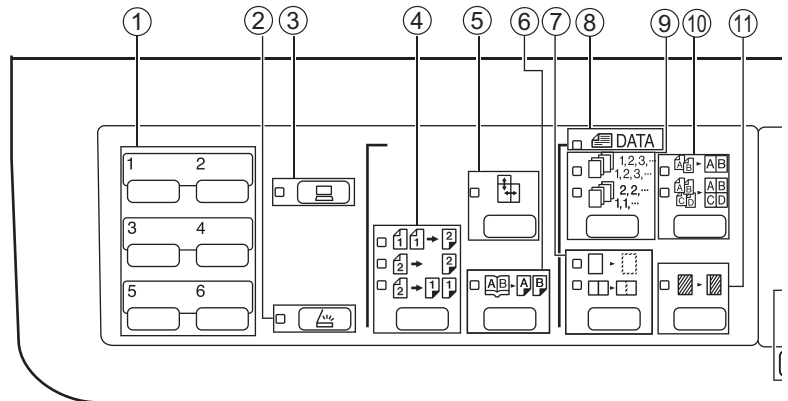

- ① **SCANNER MENÜTASTE**
Zum Scannen mithilfe der mitgelieferten Software Button Manager. (S.48)
- ② **SCANNENTASTE** () / **Anzeige**
Mit dieser Taste schalten Sie das Gerät in die Scannerbetriebsart. Sie können nun mithilfe der mitgelieferten Software Button Manager scannen. (S.46) Die Anzeige blinkt beim Scannen und beim Übertragen der gescannten Daten.
- ③ **ONLINE TASTE** () / **Anzeige**
Zum Umschalten zwischen ON- und OFF-Line diese Taste drücken. Die Leuchte brennt, wenn das Gerät Online mit Ihrem Computer zusammenarbeitet und verlischt, wenn es Offline (d.h. autonom z.B als Fotokopierer) betrieben wird. Die Leuchte blinkt in den Druckpausen und während das Gerät Druckdaten empfängt. (S.35)
- ④ **Taste/Anzeige ORIGINAL TO COPY (ORIGINAL ZU KOPIE) (AR-5516D/AR-5520D)**
Drücken Sie diese Taste, um einen ein- oder zweiseitigen Kopiermodus auszuwählen. (S.24)
 - Zweiseitige Kopien von einseitigen Originalen.
 - Zweiseitige Kopien von zweiseitigen Originalen.
 - Einseitige Kopien von zweiseitigen Originalen.
- ⑤ **Taste / Anzeige XY-ZOOM** ()
Voneinander unabhängige Einstellungen des horizontalen und vertikalen Abbildungsverhältnisses. (S.21)
- ⑥ **Taste und Anzeige DOPPELSEITENKOPIE** ()
Mit der Doppelseitenkopie machen sie z.B. 2 Vorderseitenkopien der beiden nebeneinanderliegenden Seiten eines aufgeschlagenen Buchs. (S.27)
- ⑦ **Taste / Anzeige LÖSCHEN** ()
Auswahl von "RAND LÖSCHEN", "MITTE LÖSCHEN" oder beiden zusammen. (S.34)
- ⑧ **Anzeige ORIGINALDATEN** (DATA)
Blinkt bei fast vollem Zwischenspeicher für die Daten des gescannten Originals. (S.30, S.32)
- ⑨ **Taste / Anzeige SORTIEREN/GRUPPIEREN** ()
Auswahl der "SORTIER-" oder der "GRUPPIER-" Funktion. (S.29)
- ⑩ **2 IN 1 / 4 IN 1 Taste** () / **Anzeige**
Auswahl des Kopiermodus "2 IN 1" oder "4 IN 1". (S.31)
- ⑪ **Taste / Anzeige RANDVERSETZUNG** ()
Verschiebt Texte oder Bilder auf der Kopie, um einen breiteren Heftrand zu erzeugen. (S.33)
- ⑫ **Taste AUTOM./MANUELL/FOTO** () / **Anzeigen**
Zum Einstellen der Belichtungsart "AUTOM.", "MANUELL", oder "FOTO". (S.18)
- ⑬ **Taste ORIGINAL** () / **Anzeige ORIGINAL SIZE (ORIGINALFORMAT)**
Zur Eingabe des Formats der zu kopierenden Unterlage. (S.12) Die Anzeige der gewählten Originalgröße leuchtet.
- ⑭ **PAPIERFORMAT-Anzeigen**
Die leuchtende Anzeigelampe gibt das ausgewählte Papierformat an. (S.12)
- ⑮ **Papierstation / Papierstau-Anzeigen**
Die ausgewählte Papierstation wird durch Aufleuchten der entsprechenden Anzeigelampe gemeldet (). (S.15)
Die ungefähre Position des Papierstaus wird durch Blinken einer roten Lampe gemeldet (). (S.74)
- ⑯ **Alarmanzeigen**
 - [] Anzeige für Wartung erforderlich (S.73)
 - [] Anzeige für Ersetzen der Tonerpatrone erforderlich (S.73)
 - [] Anzeige für Ersetzen des Entwicklers erforderlich (S.73)
 - [] Anzeige für Papier erforderlich (S.73)
 - [] Anzeige bei Papierstau (S.73)

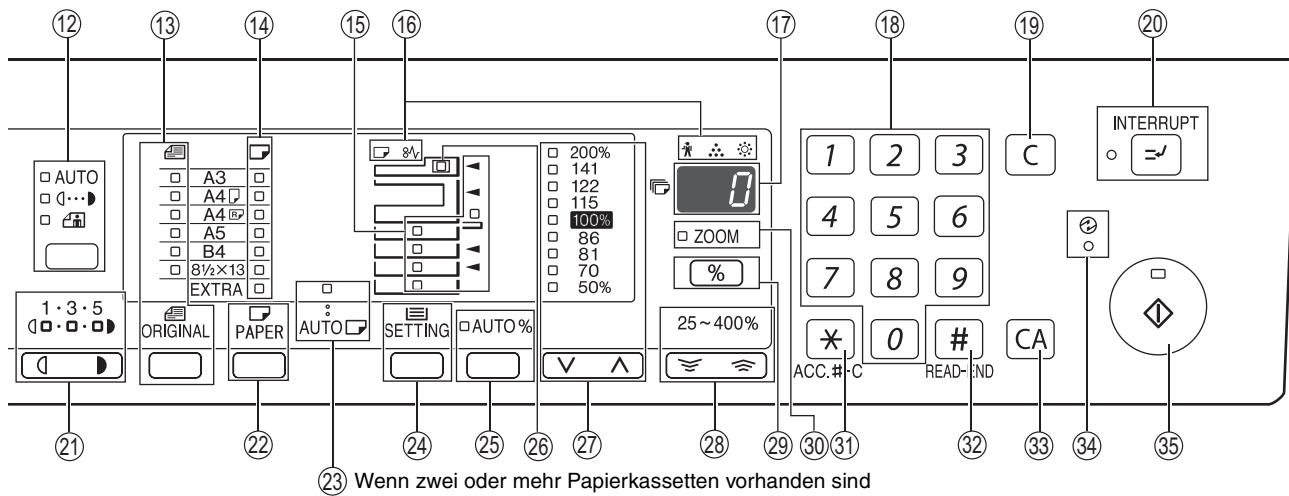

- 17 **Display**
Hier werden die festgelegte Anzahl der Kopien und das Abbildungsverhältnis, die Systemeinstellfunktion oder der Einstellungscode sowie bei einem Fehler der Fehlercode angezeigt.
- 18 **Zahlentasten**
Wählen Sie damit die gewünschte Kopiermenge aus, oder nehmen Sie Systemeinstellungen vor. (S.19)
Zur Anzeige der Gesamtzahl der kopierten und gedruckten Seiten, Taste [0] gedrückt halten. (S.82)
- 19 **Taste LÖSCHEN (C)**
Zum Löschen der Anzeige der gewünschten Kopien oder Beendung eines Kopiervorgangs.
- 20 **UNTERBRECHUNGSTASTE (INTERRUPT) / Anzeige**
Unterbricht einen laufenden Kopiervorgang. (S.28)
- 21 **Heller-Taste und Dunkler-Taste (1, 3, 5) / Anzeige**
Zur Änderung des Helligkeitsniveaus von Texten oder Fotos. (S.18)
- 22 **Taste PAPER SELECT (PAPIERWAHL) (PAPER)**
Zur Einstellung des Papierformats in den Kopierpapierkassetten. (S.12, S.18)
- 23 **Anzeige AUTOMATISCHE PAPIERWAHL (AUTO)**
Bei brennender Leuchte wird das Papierformat automatisch abhängig vom Originalformat und gewählten Abbildungsverhältnis gewählt. (S.17)
- 24 **Taste TRAY SETTING (KASSETTENEINSTELLUNG) (SETTING)**
Zur Auswahl einer Papierkassette von Hand. (S.12)
- 25 **Taste / Anzeige AUTOM. ABBILDUNGSVERHÄLTNIS (AUTO %)**
Zur automatischen Auswahl des Abbildungsverhältnisses. (S.19)
- 26 **SPF/RSPF Anzeige (wenn der SPF/RSPF installiert ist)**
Leuchtet wenn sich Originale in der Dokumentenzuführung befinden. (S.16)
- 27 **Wahlentasten für FESTEINSTELLUNGEN (V, A) / Anzeigen**
Zur Auswahl fest voreingestellter Vergrößerungs- und Verkleinerungsfaktoren. (S.20)
- 28 **Zoomtasten (ZOOM, ZOOM TASTEN)**
Zur Einstellung beliebiger Vergrößerungs- oder Verkleinerungsverhältnisse von 25 bis 400% in 1% Schritten. (S.21)
- 29 **Taste für Abbildungsverhältnis-Anzeige (%)**
Zur Anzeige des Abbildungsverhältnisses, Taste drücken, wenn das Gerät nicht arbeitet. (S.21)
- 30 **Anzeige ZOOM**
Leuchtet bei eingestelltem Zoomfaktor. (S.21)
- 31 **Taste Kostenstellenfunktion löschen (*, ACC.#-C)**
Schließt eine in Benutzung befindliche Kostenstelle. (S.64)
- 32 **Taste [LESEN-ENDE] (#)**
Zur Zählung der Gesamtzahl aller kopierten Seiten. (S.82)
Zum Starten des Ausdrucks von Kopien, nachdem das Original für Sortieren- und 2 IN 1 / 4 IN 1-Kopieraufträge, bei denen die Dokumentenglasplatte verwendet wird, gescannt wurde. (S.30, S.31)
- 33 **Taste ALLES LÖSCHEN (CA)**
Zum Löschen aller gewählten Einstellungen und Rücksetzen des Geräts in die Werkseinstellungen. (S.8)
- 34 **ENERGIESPAR-Anzeige (E)**
Leuchtet, wenn das Gerät in einem der Energiesparmodi arbeitet. (S.8)
- 35 **Taste START (START) / Anzeige**
Drücken zur Erstellung einer Kopie (S.15). Damit können Sie außerdem die "Abschaltautomatik" deaktivieren und eine Systemeinstellung vornehmen. Kopieren ist möglich, wenn die Anzeigelampe brennt.

EIN-UND AUSSCHALTEN DES GERÄTS

Der Netzschalter befindet sich an der linken Seite des Geräts.

EINSCHALTEN

Bringen Sie den Netzschalter in die Stellung "EIN".

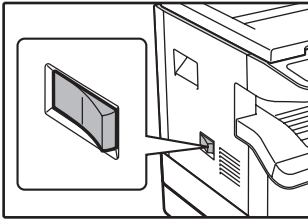

Das Gerät benötigt etwa 45 Sekunden zur Vorwärmung. Während des Vorwärmens blinkt die ENERGIESPAR-Anzeige (☺). (Die ENERGIESPAR-Anzeige (☺) schaltet sich aus, sobald das Gerät für den Kopiervorgang bereit ist.)

Während des Vorwärmens können jedoch bereits die benötigten Einstellungen vorgenommen und die [START] Taste (☺) gedrückt werden. Der Kopiervorgang beginnt nach Beendigung der Vorwärmphase.

AUSSCHALTEN

Vor dem "AUSSCHALTEN" des Netzschalters, muß beachtet werden, daß das Gerät nicht mehr arbeitet.

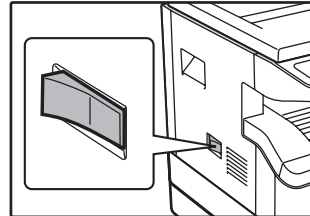

Falls der Netzschalter aus ist, während noch ein Arbeitsvorgang läuft, wird der laufende Arbeitsvorgang unterbrochen und es kann Papierstau entstehen.

Um zu wissen, ob das Gerät nicht mehr arbeitet, prüfen Sie bitte folgendes:

- Die START-Anzeige leuchtet. (Anfänglicher Status)
- Die Anzeige ENERGIESPARMODUS (☺) leuchtet. ("Vorwärmmodus" oder "Abschaltautomatik" Modus)



- Wenn die Taste [ALLES LÖSCHEN] (CA) gedrückt wird, oder wenn während einer voreingestellten "automatischen Löschezit" nach Ende eines Kopierauftrags keine weiteren Tasten gedrückt werden, kehrt die Maschine zu den Ausgangseinstellungen zurück. Wenn das Gerät zu den Ausgangseinstellungen zurückkehrt, werden alle Einstellungen und Funktionen, die bis zu diesem Zeitpunkt ausgewählt worden waren, gelöscht. Die "automatische Löschezit" kann in den Gerätebetreuerprogrammen geändert werden. (S.57)
- Das Gerät ist werksseitig so eingestellt, dass es automatisch in den Energiesparmodus umschaltet, wenn nach einer voreingestellten Zeit kein Kopier- oder Druckvorgang erfolgt. Diese Einstellung kann in den Systemeinstellungen geändert werden. (S.57)

Energiespar Modi

Das Gerät verfügt über zwei Energiesparmodi, welche die Leistungsaufnahme reduzieren und damit die Wirtschaftlichkeit des Geräts erhöhen. Zusätzlich helfen diese Energiesparmodi natürliche Ressourcen zu schonen und die Umweltverschmutzung zu vermindern. Die beiden Energiesparmodi sind "Vorwärmmodus" und die automatische Geräteabschaltung bzw. der "Abschaltautomatik"-Modus.

Vorwärmmodus

Diese Funktion schaltet das Gerät automatisch in einen der Energiesparmodi, wenn die voreingestellte Nichtbenutzungszeit bei eingeschaltetem Netzschalter abgelaufen ist. Bei leuchtender ENERGIESPAR Anzeige (☺) bleiben jedoch die Bedienfeldtasten weiterhin aktiv. Der normale Betrieb setzt wieder ein, wenn eine Taste des Bedienfelds gedrückt, ein Original eingelegt oder ein Druckauftrag eingegeben wird.

Selbsttätige Netzabschaltung

Diese Funktion schaltet das Gerät automatisch in einen Energiesparmodus, der noch weniger Energie als der Vorwärmmodus verbraucht, wenn die voreingestellte Nichtbenutzungszeit bei eingeschaltetem Netzschalter abgelaufen ist. Alle Anzeigen außer ENERGIESPAR-Anzeige (☺) und ON LINE-Anzeige gehen aus. Um wieder in den Normalbetrieb zu gelangen, muß nur die Taste [START] (☺) gedrückt werden. Der normale Betrieb wird automatisch fortgesetzt, wenn ein Druckauftrag empfangen wird. Während sich das Gerät im Abschaltautomatikmodus befindet, sind alle Bedientasten (außer Taste [START] (☺)) wirkungslos.



Die Startzeit für das Aufheizen und der Timer für die Abschaltautomatik können in den Systemeinstellungen geändert werden. Es ist zu empfehlen, diese Zeiten entsprechend der Benutzungshäufigkeit Ihres Geräts einzustellen. (S.57)

Grundeinstellungen

Das Gerät nimmt automatisch die Grundeinstellungen in Betrieb, wenn es das erste Mal eingeschaltet wird, wenn die Taste [ALLES LÖSCHEN] (CA) gedrückt wird und circa eine Minute nachdem die letzte Kopie in anderem Modus realisiert wurde.

Abbildungsverhältnis: 100%, **Helligkeitseinstellung:** Automatisch

Anzahl der Kopien: 0, **Alle besonderen Kopiermodi :** Aus

Automatische Papierwahl: Ein, **Papierversorgungsstation:** Die unter "Einstellung des vorgesteuerten Papierfachs" in den Systemeinstellungen ausgewählte Kassette. (S.59)

PAPIER EINLEGEN

Die Anzeige für Papier erforderlich () leuchtet, wenn sich in der gewählten Papierkassette oder in der gewählten Kassette kein Kopierpapier befindet, keine Kassette eingesetzt oder nicht richtig eingesetzt ist.

PAPIER

Zur Erzielung bester Ergebnisse dürfen nur von SHARP empfohlene Papiere verarbeitet werden.

Typ der Papierkassette	Papierart	Format	Gewicht	Kapazität
Papierkassette 250-Blatt Papierkassette 2 x 250-Blatt Papierkassette	Standardpapier Recyclingpapier	A5 ^{*1} B5 A4 B4 A3	56 g/m ² bis 90 g/m ² ^{*2}	250 Blätter (Papier immer nur bis unter den Strich in die Kassette einfüllen)
Manuelles Eingabefach	Standardpapier Recyclingpapier	A6R bis A3	56 g/m ² bis 90 g/m ²	100 Blätter ^{*3}
	Transparente Folie Etiketten			Legen Sie immer nur ein Blatt Papier in das manuelle Eingabefach ein.
	Dickes Papier	A6R bis A4	129 g/m ² bis 200 g/m ²	Legen Sie immer nur ein Blatt Papier in das manuelle Eingabefach ein.
			106 g/m ² bis 128 g/m ²	Sie können mehrere Blatt Papier in das manuelle Eingabefach einlegen.
		A6R bis A3	91 g/m ² bis 105 g/m ²	Sie können mehrere Blatt Papier in das manuelle Eingabefach einlegen.
Briefumschläge	International DL (110 mm x 220 mm) International C5 (162 mm x 229 mm) Commercial 9 (3-7/8" x 8-7/8") Commercial 10 (4-1/8" x 9-1/2")		5 Blätter	

^{*1} Das DIN A5 Format kann ausschließlich in der obersten Papierkassette benutzt werden. Aber es kann nicht in den anderen Kassetten benutzt werden (einschließlich in den Papierversorgungseinheiten).

^{*2} Bei der Erstellung einer großen Anzahl Kopien oder Drucke auf 90 g/m² Papier, entnehmen Sie bitte die fertigen Kopien aus dem Papierauswurf, nachdem jeweils ungefähr 100 Blatt gedruckt worden sind. Die fertigen Kopien auf 90g/m² Papier stapeln sich bei mehr als 100 Blatt eventuell nicht einwandfrei.

^{*3} Die Anzahl der Blätter, die in einer Kassette Platz finden, hängt vom Gewicht des Papiers ab.

Spezialpapiere

Wenn Spezialpapiere benutzt werden sollen, bitte folgendes beachten:

- **Benutzen Sie nur von SHARP empfohlene Transparentfilme und Selbstklebe-Etikettenbögen. Benutzung von ungeeigneten, nicht von SHARP empfohlenem Papier kann Papierstaus oder verwischte Ausdrücke hervorrufen. Falls nicht von SHARP empfohlene Druckmedien zwingend benutzt werden müssen, führen Sie diese in Einzelblättern von Hand ins Eingabefach ein (versuchen Sie nicht, diese Medien zum kontinuierlichen Drucken oder Kopieren einzusetzen).**
- **Es gibt auf dem Markt zahlreiche Spezialpapiere. Einige von ihnen können leider auf diesem Gerät nicht verarbeitet werden. Vor der Verwendung unbekannter Spezialpapiere, fragen Sie bitte Ihren SHARP Händler.**
- **Wenn Sie andere als die von SHARP empfohlenen Papiere einsetzen möchten, sollten Sie einige Testkopien machen, um festzustellen, ob dieses Papier für das Gerät geeignet ist.**

PAPIER EINLEGEN

Zum Papiereinlegen darf das Gerät nicht arbeiten und es müssen folgende Schritte beachtet werden:

Beladung der Papierkassette

- 1** Heben Sie die Kassette leicht an und ziehen Sie sie bis zum Anschlag heraus.

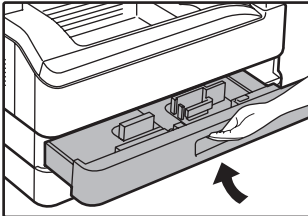

- 2** Drücken Sie die Andruckplatte herunter, bis sie einrastet.

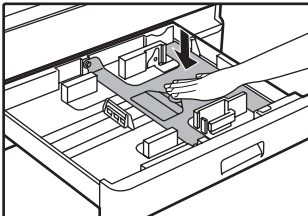

Drücken Sie die Mitte der Andruckplatte herunter, bis sie einrastet.

- 3** Legen Sie das Papier in die Kassette.

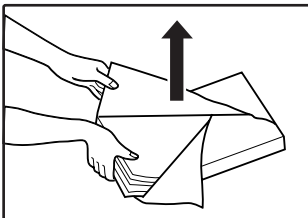

- Öffnen Sie die Papierpackung und legen Sie das Papier ein, ohne es aufzufächern.
- Vor dem Einlegen muß der Papierstapel gerade gerichtet werden.

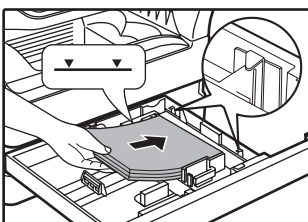

Vergewissern Sie sich, dass das Papier unter den Anschlägen an der rechten Kassettenseite liegt.

- 4** Schieben Sie die Papierkassette mit leichtem Druck wieder ein.

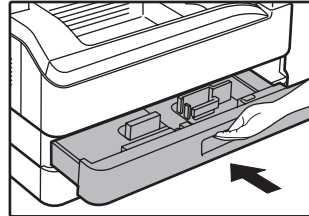

- Wenn Sie in diese Kassette ein Papier einlegen, dessen Format nicht dem vorher eingelegten entspricht, beachten Sie bitte "[ÄNDERUNG DER PAPIERFORMATEINSTELLUNG EINER KASSETTE](#)" (S.12).
- Wenn das Papier fehlerhaft eingezogen wird, drehen Sie das Papier um 180 Grad und legen Sie es erneut ein.
- Glätten Sie gewelltes Papier vor dem Gebrauch.



- Papier immer nur bis unter den Strich in die Kassette einfüllen (bis zu 250 Blatt).
- Fügen Sie kein Papier zum bereits eingelegten Papier hinzu. Andernfalls werden möglicherweise mehrere Blatt Papier auf einmal eingezogen.
- Das DIN A5 Format kann ausschließlich in der obersten Papierkassette benutzt werden. Aber es kann nicht in den anderen Kassetten benutzt werden (einschließlich in den Papierversorgungseinheiten).

Papier in das manuelle Eingabefach einlegen

1 Klappen sie das manuelle Eingabefach heraus.

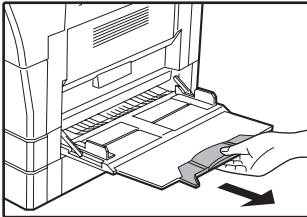
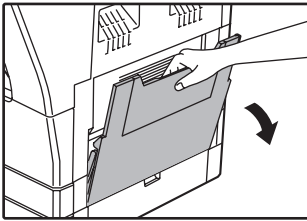

Wenn Sie großformatige Blätter benutzen, wie z.B. DIN B4 und A3, ziehen Sie die Verlängerung des manuellen Eingabefachs heraus.

2 Stellen Sie die Papierführungen entsprechend der Papierbreite ein.

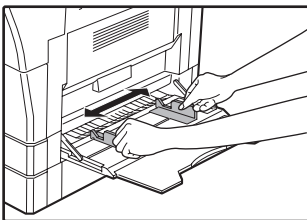

3 Legen Sie das Papier (mit der Druckseite nach unten) ganz ins manuelle Eingabefach ein.

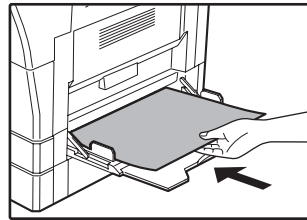

Um Papierstau zu verhindern, prüfen Sie noch einmal nach, daß die Papierführungen entsprechend der Papierbreite eingestellt wurden.

Hinweis

- Wenn Sie Papier in das manuelle Eingabefach einlegen, drücken Sie die Taste [PAPER SELECT] (\square_{PAPER}), um das manuelle Eingabefach zu wählen. Das manuelle Eingabefach wird nicht automatisch ausgewählt.
- Wenn Sie dickes Papier in das manuelle Eingabefach einlegen, halten Sie die Taste [TRAY SETTING] (\square_{SETTING}) länger als 5 Sekunden gedrückt, wählen Sie mit der Taste [PAPER SELECT] (\square_{PAPER}) das manuelle Eingabefach, und drücken Sie dann die Taste [AUTOM. ABBILDUNGSVERHÄLTNIS] (AUTO %). Wenn die Anzeige AUTOM. ABBILDUNGSVERHÄLTNIS (AUTO %) leuchtet, ist die Papierart auf dickes Papier eingestellt. Die Einstellung wird gelöscht, wenn "Automatische Rückstellung" aktiv ist oder wenn die Taste [ALLES LÖSCHEN] (\square_{CA}) gedrückt wird.

Folgende Punkte müssen beim Einlegen des Papiers ins manuelle Eingabefach beachtet werden

- Es können bis zu 100 Blatt normales Kopierpapier ins manuelle Eingabefach eingelegt werden.
- A6 oder A5 Papierformate oder Briefumschläge müssen horizontal wie in der nachstehenden Abbildung gezeigt, eingelegt werden (\square).

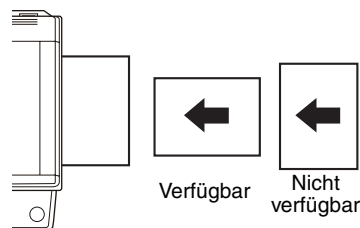

- Beim Einlegen von Briefumschlägen beachten, daß diese gerade und flach sind und keine schlecht verklebten, leicht aufstehende Ränder haben (ausgenommen die Verschußblase).
- Spezialpapiere mit Ausnahme der von SHARP empfohlenen Transparentfilme, Etikettenbögen und Briefumschläge müssen einzeln ins manuelle Eingabefach eingelegt werden.
- Zum Nachladen von Papier, zuerst das restlicher Papier herausnehmen, auf den neuen Stapel geben und zusammen mit diesem einlegen. Das nachgeladene Papier muß das gleiche Format und möglichst auch dieselbe Qualität wie das restliche, aus der Kassette genommene Papier haben.
- Laden Sie kein Papier nach, das kleiner als das alte Papier ist. Dies kann Verschmierungen und unsaubere Drucke bewirken.
- Verwenden Sie kein Papier, das bereits auf einer Seite in einem Laserdrucker oder Laserfax bedruckt wurde. Dies kann Verschmierungen und unsaubere Drucke bewirken.

1

Briefumschläge

Legen Sie nie Umschläge mit den folgenden Eigenschaften ein. Sie bewirken Papierstau:

- Umschläge mit Metallteilen, Schnappverschlüssen, Schnüren, Löchern oder Fenstern.
- Umschläge mit unebenen Fasern, Kohlepapier oder Glanzpapieroberflächen.
- Umschläge mit 2 oder mehr Verschußklappen.
- Umschläge mit auf der Verschußklappe befestigtem Klebeband, Film oder Papier.
- Umschläge mit einer gefalteten Verschußklappe.
- Umschläge mit Kleber auf der Verschußklappe, der zum Schließen befeuchtet werden muß.
- Umschläge mit Aufklebern oder Briefmarken.
- Umschläge, die leicht mit Luft aufgeblasen sind.
- Umschläge mit über die Verschußzone hinausstehendem Kleber.
- Umschläge mit teilweise abgeblätterten Verschußzonen.

ÄNDERUNG DER PAPIERFORMATEINSTELLUNG EINER KASSETTE

Zur Änderung der Papierformateinstellung einer Papierkassette, müssen folgende Schritte ausgeführt werden:



- Die Papierformateinstellung kann nicht verändert werden, wenn das Gerät wegen Papiermangel, Papierstau oder infolge einer anderen Störung gestoppt hat.
- Während des Kopierens oder Druckens (vom PC gesteuert) kann die Papierformateinstellung ebenfalls nicht verändert werden.
- A5 Papier kann nur in der obersten Kassette verarbeitet werden.
- Legen Sie nie Kopierpapier ein, dessen Format nicht einem der vorgesehenen Formate entspricht. Kopieren ist dann unmöglich.

1 Halten Sie die Taste [TRAY SETTING] () länger als 5 Sekunden gedrückt, um das ausgewählte Papierformat festzulegen.

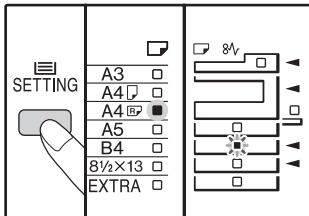

Die aktuell gewählte Papierstation-Anzeige blinkt und die entsprechende Papierformatanzeige (das aktuell bestimmt ist) leuchtet konstant. Alle anderen Anzeigen sind ausgeschaltet.

2 Wenn das Gerät über zwei oder mehr Papierkassetten verfügt, verwenden Sie die Taste [PAPER SELECT] (), um die Papierkassette auszuwählen, für die Sie die Papierformateinstellungen ändern möchten.

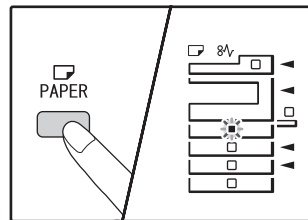

Jedes Mal, wenn die Taste [PAPER SELECT] () gedrückt wird, wird eine Papierkassette durch eine blinkende Anzeige für die Papiereinzugsposition angezeigt.

3 Verwenden Sie die Taste [ORIGINAL] (ORIGINAL) zur Auswahl des Papierformats.

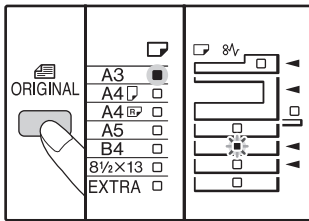

Die Anzeige des ausgewählten Papierformats leuchtet.

Ändern der Papierformateinstellung des manuellen Eingabefachs

Um die Papierformateinstellung des manuellen Eingabefachs zu ändern, halten Sie die Taste [TRAY SETTING] (SETTING) länger als 5 Sekunden gedrückt, wählen Sie mit der Taste [PAPER SELECT] (PAPER) das manuelle Eingabefach und wählen dann das gewünschte Papierformat.



Wenn Sie dickes Papier in das manuelle Eingabefach einlegen, halten Sie die Taste [TRAY SETTING] (SETTING) länger als 5 Sekunden gedrückt, wählen Sie mit der Taste [PAPER SELECT] (PAPER) das manuelle Eingabefach, und drücken Sie dann die Taste [AUTOM. ABBILDUNGSVERHÄLTNIS] (AUTO %). Wenn die Anzeige AUTOM. ABBILDUNGSVERHÄLTNIS (AUTO %) leuchtet, ist die Papierart auf dickes Papier eingestellt. Die Einstellung wird gelöscht, wenn "Automatische Rückstellung" aktiv ist oder wenn die Taste [ALLES LÖSCHEN] (CA) gedrückt wird.

Anpassen der Einstellung für das manuelle Ausgabefach

Wenn das manuelle Eingabefach ausgewählt ist, können Sie die Papierformateinstellung auch auf die folgende Art ändern.

- Geben Sie über die Zahlentasten einen Wert für die horizontale/vertikale Abmessung ein. Drücken Sie die Taste [%], um zwischen der horizontalen und vertikalen Abmessung zu wechseln.
 - Die horizontale Abmessung ist ausgewählt:** Die Zoom-Anzeige leuchtet.
 - Die vertikale Abmessung ist ausgewählt:** Die Zoom-Anzeige leuchtet nicht.
- Halten Sie nach dem Abschluss des Vorgangs die Taste [%] gedrückt.

Gültige Werte

Richtung	min. (mm)	max. (mm)
Horizontal	100	297
Vertikal	139	420

4 Drücken Sie den Feststellhebel der vorderen Führung, verschieben Sie diese so, daß sie der Papierbreite entspricht und schieben Sie die linke Führung in den zugehörigen, in der Kassette markierten Schlitz.

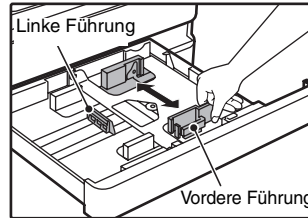

- Die vordere Führung ist eine Gleiterführung. Fassen Sie den Feststellknopf an der Gleitführung und schieben Sie die Führung auf die Anzeigelinie des zu ladenden Papiers.
- Die linke Führung ist eine Einsteckführung. Ziehen Sie sie heraus und stecken Sie sie in die Anzeigelinie des zu ladenden Papiers.
- Wenn das manuelle Eingabefach ausgewählt ist, stellen Sie die Papierführungen auf die Breite des Kopierpapiers ein.

5 Drücken Sie die Taste [START] (START) und dann die Taste [TRAY SETTING] (SETTING).

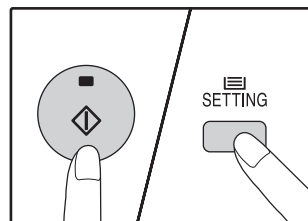

Zur Änderung des Papierformats einer weiteren Kassette, wiederholen Sie die Schritte 2 bis 5 nach dem Drücken der Taste [START] (START).



Bringen Sie den Papierformataufkleber für das unter Schritt 3 gewählte Papier im Etikettenfeld an der rechten Seite der Kassette an.

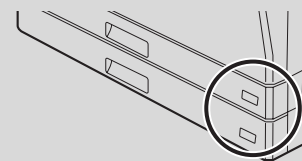

Wichtige Punkte bei Verwendung des Druckermodus

Stellen Sie sicher, dass die Papierformat-Einstellung der Kassette der Papierformat-Einstellung der Kassette beim Druckertreiber entspricht. Wenn die Papierformat-Einstellung der Kassette z. B. A4R ist, setzen Sie "Einstellung Papierformat" auf "A4R". Weitere Informationen finden Sie unter "DEN DRUCKERTREIBER KONFIGURIEREN" in der Anleitung Erste Schritte.

BEDIENUNG IM KOPIER-, DRUCKER- UND SCANNERMODUS

Einige Vorgänge können nicht gleichzeitig ausgeführt werden, wenn das Gerät im Drucker-, Kopier- oder Scannermodus verwendet wird.

Modi		Kopieren	Drucken	Scannen von einem Computer	Scannen vom Gerät
Kopieren	Kopier-Tasteneingabe	Ja	Ja	Ja	Nein
	Während des Kopiervorgangs		Nein	Nein	Nein
Drucker	Während des Druckvorgangs	Ja*		Ja	Ja
Scanner	Während der Scanvorschau/während des Scanvorgangs	Nein	Ja		

* Während des zweiseitigen Drucks (nur AR-5516D/AR-5520D) startet der Kopierauftrag nachdem der Druckauftrag beendet wurde.

Dieses Kapitel erläutert die Verwendung der Kopierfunktionen.

NORMALES KOPIEREN

Dieser Abschnitt erklärt, wie man eine ganz gewöhnlich Kopie macht.

Wenn "Kostenstellenmodus" aktiviert ist (S.61), müssen Sie Ihre dreistellige Kontonummer eingeben.

Kopieren von der Dokumentenglasplatte

1 Öffnen Sie die Originalabdeckung/den SPF/RSPF und legen Sie das Original ein.

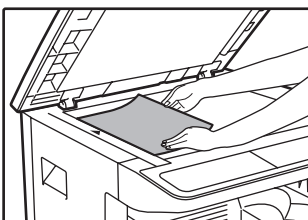
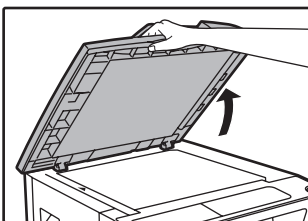

Legen Sie das Original mit der Vorderseite nach unten auf die Dokumentenglasplatte.

[So legen Sie das Original ein]

Richten Sie die Kante des Originals an der Originalformatskala aus, sodass es an der Zentrierungsmarkierung ausgerichtet ist (▶).

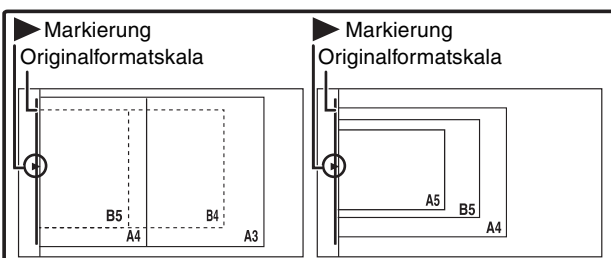

Es können Originale bis zum Format A3 von der Dokumentenglasplatte kopiert werden.

2 Schließen Sie die Originalabdeckung/den SPF/RSPF.

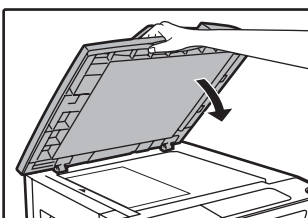

Achten Sie darauf, die Originalabdeckung/den SPF/RSPF zu schließen, nachdem Sie das Original aufgelegt haben. Wenn die Abdeckung geöffnet bleibt, werden die Teile außerhalb des Originals schwarz kopiert, was eine übermäßige Tonerverwendung zur Folge hat.

3 Drücken Sie die Taste [ORIGINAL] (ORIGINAL) und wählen Sie das Format des Originals.

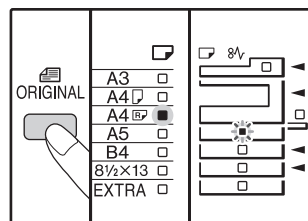

Wenn das Vorlagenformat ausgewählt ist, wird automatisch die Kassette mit dem gleichen Papierformat ausgewählt. (Wenn zwei oder mehr Papierkassetten vorhanden sind)

- Stellen Sie sicher, dass die Anzeige PAPIERFORMAT leuchtet. Wenn die Anzeige nicht leuchtet, ist in keiner Kassette Papier mit dem Format des Originals eingelegt. Legen Sie Papier des erforderlichen Formats in eine Kassette ein oder wählen Sie das manuelle Eingabefach mit der Taste [PAPER SELECT] (PAPER), und kopieren Sie aus dem manuellen Eingabefach.
- Das manuelle Eingabefach muß von Hand ausgewählt werden.
- Um auf Papier zu kopieren, dessen Format sich vom Original unterscheidet, wählen Sie das Papier mit der Taste [PAPER SELECT] (PAPER).
- Wenn die ORIGINALFORMAT-Anzeige blinkt, drehen Sie das Original so, dass es genauso wie die blinkende ORIGINALFORMAT-Anzeige ausgerichtet ist.

4 Stellen Sie die Zahl der gewünschten Kopien ein.

5 Taste [START] drücken (START) um das Kopieren zu beginnen.

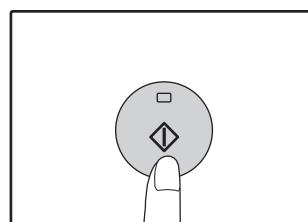

Die Kopie wird im Papierausgabefach abgelegt.



- Das Papierausgabefach kann bis 250 Blatt Papier aufnehmen.
- Ca. 1 Minute nach Abschluß eines Kopiervorgangs mit Sondereinstellungen, wird "Automatische Rückstellung" aktiviert und betätigt die automatische Rückkehr zur Werkseinstellung. (S.8). Die Einstellung für "Zeitdauer für automatische Rückstellung" kann in den Systemeinstellungen geändert werden. (S.57)
- [LÖSCHEN]-Taste (C) drücken, um einen laufenden Kopiervorgang zu beenden.

Kopieren vom SPF/RSPF

1 Überzeugen Sie sich, dass kein Original auf der Dokumentenglasplatte belassen wurde. Schließen Sie den SPF/RSPF.

2 Stellen Sie die Originalführungen passend ein.

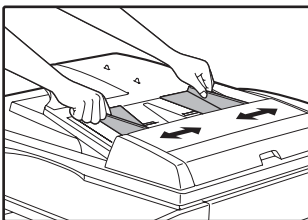

3 Legen Sie das (die) Original(e) mit der Vorderseite nach oben in die Dokumentenzuführung.

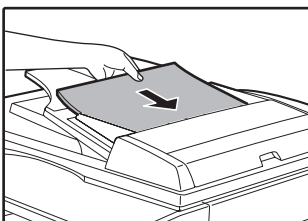

- Führen Sie das Original so weit wie möglich in die Dokumentenzuführung. Wenn das Original eingelegt ist, leuchtet die SPF/RSPF-Anzeige auf.
- Die dem ORIGINALFORMAT entsprechende Anzeige leuchtet auf.
- Wenn die ORIGINALFORMAT-Anzeige blinkt, drehen Sie das Original so, dass es genauso wie die blinkende ORIGINALFORMAT-Anzeige ausgerichtet ist.
- Stellen Sie sicher, dass die Anzeige PAPIERFORMAT leuchtet.
Wenn die Anzeige nicht leuchtet, ist in keiner Kassette Papier mit dem Format des Originals eingelegt. Legen Sie Papier des erforderlichen Formats in eine Kassette ein oder wählen Sie das manuelle Eingabefach mit der Taste [PAPER SELECT] (PAPER), und kopieren Sie aus dem manuellen Eingabefach.
- Das manuelle Eingabefach muß von Hand ausgewählt werden.
- Um auf Papier zu kopieren, dessen Format sich vom Original unterscheidet, wählen Sie das Papier mit der Taste [PAPER SELECT] (PAPER).



Legen Sie keine Originale mit unterschiedlichen Formaten in die Dokumentenzuführung. Dies kann Papierstau bewirken.

4 Stellen Sie die Zahl der gewünschten Kopien ein.

5 Taste [START] drücken (START) um das Kopieren zu beginnen.

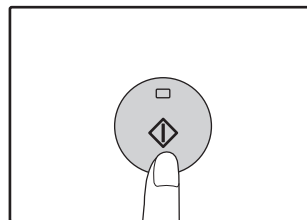



Die Kopie wird im Papierausgabefach abgelegt.
Die voreingestellte Ausgabebetriebsart zum Kopieren vom SPF/RSPF ist die Sortierbetriebsart (S.29).
Die voreingestellte Ausgabebetriebsart kann mit "Autom. auswahl sortieren" in den Systemeinstellungen eingestellt werden (S.59).



- Das Papierausgabefach kann bis 250 Blatt Papier aufnehmen.
- Ca. 1 Minute nach Abschluss des Kopiervorgangs wird "Automatische Rückstellung" aktiviert und die Kopiereinstellungen werden auf die Werkseinstellungen zurückgestellt. (S.8)
Die Einstellung für "Zeitdauer für automatische Rückstellung" kann in den Systemeinstellungen geändert werden. (S.57)
- [LÖSCHEN]-Taste (C) drücken, um einen laufenden Kopiervorgang zu beenden.
- Wenn es schwierig sein sollte, das Original aus der Dokumentenzuführung zu entfernen, öffnen Sie zuerst die Transportrollenabdeckung und entfernen Sie dann das Original. Wenn Sie das Original herausnehmen, ohne die Transportrollenabdeckung zu öffnen, kann das Original schmutzig werden.

Automatischer Papierwahlmodus (Wenn zwei oder mehr Papierkassetten vorhanden sind)

Wenn die Anzeige AUTOMATISCHE PAPIERWAHL (AUTO ) aufleuchtet, ist die Betriebsart "Automatischer Papierwahlmodus" aktiviert. Diese Funktion wählt automatisch das Papier aus, das dasselbe Format wie das Original hat A5, B5, B5R, A4, A4R, B4, A3. "Automatischer Papierwahlmodus" kann in den Systemeinstellungen deaktiviert werden. (S.58)

- Wird eine Zoom-Einstellung nach dem Einlegen des Originals gewählt, wird das für den Zoomfaktor passende Papierformat automatisch ausgewählt.
- "Automatischer Papierwahlmodus" wird abgebrochen, wenn die automatische Wahl des Kopierverhältnisses aktiviert ist (S.19) oder wenn eine Kassette mit der Taste [PAPER SELECT] () ausgewählt wird. Die automatische Papierwahl setzt wieder ein, wenn die Taste [ALLES LÖSCHEN] () gedrückt wird oder wenn "Zeitdauer für automatische Rückstellung" aktiviert wird.

Entfernen der Originalabdeckung

Um große Originale wie Zeitungen zu kopieren, nehmen Sie die Originalabdeckung ab. Um die Abdeckung zu entfernen, heben Sie sie wie gezeigt gerade nach oben ab. Um sie wieder einzusetzen, gehen Sie in der umgekehrten Reihenfolge vor.

Der SPF/RSPF kann nicht entfernt werden.

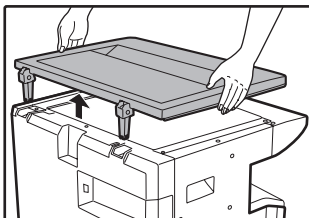

Kopieren von Büchern oder Originalen mit Falten

Drücken Sie beim Kopieren wie gezeigt auf die Originalabdeckung/den SPF/RSPF. Wenn die Originalabdeckung/der SPF/RSPF nicht vollkommen geschlossen ist, können Schatten auf der Kopie erscheinen oder sie kann unscharf sein. Glätten Sie gefaltete oder verknitterte Originale vor dem Auflegen sorgfältig.

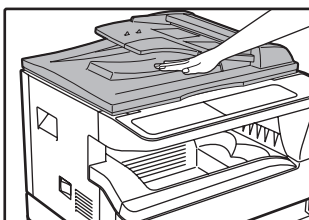

Originale, die im SPF/RSPF verwendet werden können

Originale im Format A5 bis A3 und 56 g/m² bis 90 g/m². Es können maximal 40 Seiten auf einmal geladen werden.

Originale im B4 Format oder größer (B4, A3), können mit maximal 30 Blatt auf einmal eingelegt werden.



- Vergewissern Sie sich, daß das Original keine Heft- oder Büroklammern hat.
- Glätten Sie wellige Originale vor dem Einlegen in die Dokumentenzuführung. Zerknitterte Originale können Papierstau bewirken.
- Wenn Sie mehrere Blätter dicker Originale einlegen und die Originale nicht eingezogen werden, legen Sie weniger Originale ein.

Originale, die nicht im SPF/RSPF nicht verwendet werden können

Die folgenden Originale können nicht verwendet werden. Diese können Papierstaus oder unscharfe Kopien verursachen.

- Diapositive, Pauspapier, anderes transparentes oder lichtdurchlässiges Papier und Fotos.
- Kohlepapier, thermisches oder Fax-Papier.
- Gefaltete, zerknitterte oder zerrissene Originale.
- Geklebte Originale, ausgeschnittene Originale.
- Originale mit Stanzlöchern für Leitz-Ordner.
- Mit Farbband gedruckte Originale (thermischer Transferdruck), Originale auf Thermo Transferpapier.

Modus für kontinuierliche Zuführung

Wenn "Modus für kontinuierliche Zuführung" in den Systemeinstellungen (S.57) aktiviert ist, blinkt die Anzeige SPF/RSPF ungefähr 5 Sekunden, nachdem alle Originale eingezogen wurden. Wenn während dieser Zeit ein neues Original in den SPF/RSPF eingelegt wird, wird das Original automatisch eingezogen und der Kopiervorgang beginnt.

KOPIE DUNKLER ODER HELLER STELLEN

Die automatische Helligkeits- und Kontrasteinstellung ist werksseitig aktiviert. Diese Funktion stellt das Kopie-Bild automatisch entsprechend dem Original ein. Wenn Sie Helligkeit und Kontrast selbst einstellen möchten, befolgen Sie die folgenden Schritte. (Für jede Vorlage können Sie 2 Originalarten und 5 Helligkeits- und Kontrastniveaus wählen.) Das in der automatischen Helligkeits- und Kontrasteinstellung benutzte Niveau kann auch geändert werden. ("JUSTIERUNG DER AUTOMATISCHEN NIVEAUEINSTELLUNG FÜR HELLGHEIT UND KONTRAST" (S.55))

Typische Vorlagen

- **AUTO**.....Die automatische Helligkeits- und Kontrasteinstellung wird aktiviert und Helligkeit und Kontrast werden automatisch dem zu kopierenden Original angepaßt. Helligkeit und Kontrast werden für farbige Gebiete und Hintergrundschatten gemindert.
- **MANUELL**.....Damit Texte besser lesbar werden, werden Helligkeit und Kontrast in hellen Zonen verstärkt und für dunkle Hintergründe gesenkt.
- **PHOTO**.....Halbtöne in Fotos werden mit größerer Klarheit wiedergegeben.

1 Drücken Sie die Taste [AUTOM./MANUELL/FOTO] (AUTO / (☐...☐) / (📷)), um den Vorlagentyp auszuwählen.

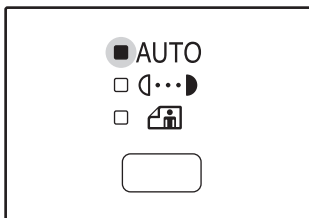

Um Helligkeit und Kontrast einer Textvorlage manuell einzustellen, drücken Sie MANUELL (☐...☐) bis die Text-Anzeigelampe aufleuchtet. Um ein Foto zu kopieren, drücken Sie FOTO (📷) bis die Foto-Anzeigelampe leuchtet.



Zur Rückkehr zur automatischen Einstellung drücken Sie bis die Anzeige AUTO aufleuchtet (AUTO).

2 [Heller]-Taste drücken (☐☐) oder [Dunkler]-Taste (☐☐) um Helligkeit und Kontrast einzustellen.

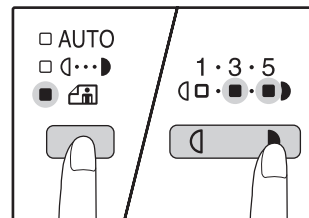

Damit die Kopie dunkler wird, drücken Sie die [Dunkler]-Taste (☐☐). Damit die Kopie heller wird, drücken Sie die [Heller]-Taste (☐☐). Wenn das Einstellniveau 2 oder 4 gewählt wird, leuchten die zwei Anzeigen gleichzeitig.



Richtlinien für Belichtungs- bzw. Helligkeitseinstellungen

- 1 – 2 Dunkle Originale wie z.B. Zeitungen
- 3 Normale Originale
- 4 – 5 Farbige oder mit Bleistiften geschriebene Texte

WÄHLEN DER PAPIERKASSETTE

Der automatische Papierwahlmodus (S.17) ist normalerweise immer in Betrieb (sofern er nicht deaktiviert wurde) und daher wird automatisch die Kassette mit dem Papierformat ausgewählt, das dem Original entspricht, wenn das Original auf die Dokumentenglasplatte gelegt und das Originalformat ausgewählt wird, oder wenn das Original in den SPF/RSPF eingelegt wird. Wenn Sie eine andere als die automatisch ausgewählte Kassette benutzen möchten (zum Beispiel, wenn das Original vergrößert oder verkleinert oder das manuelle Eingabefach benutzt werden soll), drücken Sie die Taste [PAPER SELECT] (📄), um die gewünschte Kassette auszuwählen.

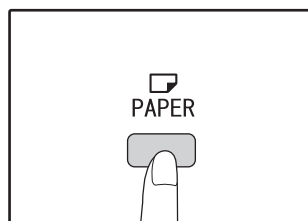

- Wenn die PAPIERFORMAT-Anzeige des gewünschten Papiers nicht aufleuchtet, muß das Papier in der Kassette gegen das gewünschte Papierformat ausgetauscht werden. (S.12)
- Automatische Kopierfaktoreinstellung (S.19) funktioniert nicht, wenn das manuelle Eingabefach oder eine Kassette für ein spezielles Papierformat ausgewählt wurde.

Automatische Kassettenumschaltung (Wenn zwei oder mehr Papierkassetten vorhanden sind)

Wenn die Kassette während des Kopierens leer wird und es eine andere Kassette mit derselben Papiergröße und derselben Zufuhrausrichtung (horizontal oder vertikal) gibt, wird die andere Kassette automatisch ausgewählt und das Kopieren geht weiter. "Automatische Kassettenumschaltung" kann in den Systemeinstellungen deaktiviert werden (S.58).

EINSTELLEN DER GEWÜNSCHTEN KOPIENANZAHL

Drücken Sie die Zahlentasten, um die Anzahl der Kopien einzustellen.

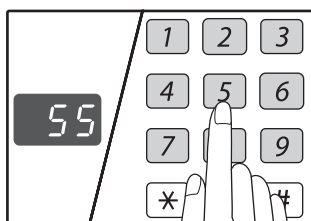

- Die eingestellte Anzahl der Kopien erscheint in der Anzeige. Ein Maximum von 999 Kopien. (vorgesteuerte Werkseinstellung) kann eingestellt werden.
- Wenn Sie nur eine einzelne Kopie machen möchten, ist Kopieren mit der Anzeige "0" möglich.

Wichtiger Hinweis zur Erstellung einer großen Anzahl von Kopien

Wenn die Höchstzahl der Seiten, die im Papierauswurfach (etwa 250 Blatt) aufgenommen werden kann erreicht ist, wird das Kopieren vorübergehend gestoppt. Wenn dies vorkommt, nehmen Sie sofort die fertigen Kopien heraus und drücken die Taste [START] (☺), um das Kopieren fortzusetzen. Der Kopiervorgang wird auch nach 500 und 750 Blatt unterbrochen. Entfernen Sie die fertigen Seiten und setzen Sie das Kopieren mit Taste [START] fort.



Wenn Sie eine falsche Zahl eingegeben haben, müssen Sie die Taste [LÖSCHEN] (C) drücken und die richtige Zahl neu eingeben.



Die maximale Anzahl an Kopien kann in den Systemeinstellungen geändert werden. (S.59)

VERKLEINERUNG/VERGRÖßERUNG/ZOOM

Die Zoom-Funktion ermöglicht genaue Kopierverhältniswahlen von 25 % bis 400 % in Stufen von 1 %. Es gibt drei Möglichkeiten, um, wie weiter unten erklärt wird, Kopien zu vergrößern und zu verkleinern.

- Die Verkleinerungs- und Vergrößerungsverhältnisse können automatisch mit der Taste [AUTOM. ABBILDUNGSVERHÄLTNIS] ausgewählt werden (AUTO %). "AUTOMATISCHE WAHL DES KOPIERFAKTORS" (unten)
- Die Verkleinerungs- und Vergrößerungsverhältnisse können manuell mit der [VOREINGESTELLTES VERHÄLTNIS] Auswahl-Taste eingestellt werden (V, A) und/oder mit den [ZOOM] Tasten ausgewählt werden (Z, Z).
- Getrennte Einstellungen können für die vertikalen und horizontalen Verhältnisse ausgewählt werden. "GETRENNTE VORWAHL DER VERTIKALEN UND HORIZONTAL EN KOPIERVERHÄLTNISSE (Kopieren mit XY ZOOM)" (S.21)

Die Verhältnisse, die ausgewählt werden können, variieren abhängig davon, ob das Original auf die Dokumentenglasplatte oder in den SPF/RSPF gelegt wird.

Lage des Originals	Wählbare Kopierverhältnisse
Dokumentglassplatte	25% – 400%
SPF/RSPF	50% – 200%

AUTOMATISCHE WAHL DES KOPIERFAKTORS

1 Legen Sie das (die) Original (e) in die Dokumentenzuführung oder auf die Dokumentenglasplatte.

2 Wenn das Original auf die Dokumentenglasplatte gelegt wird, wählen Sie sein ursprüngliches Format aus. (S.15)

3 Benutzen Sie die Taste [PAPER SELECT] (P), um die Papierkassette mit dem gewünschten Papierformat auszuwählen.

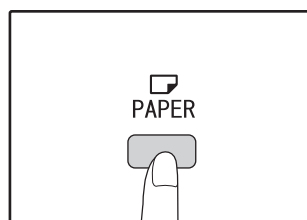

Diese Funktion ist nicht gültig, wenn nicht genormte Kopierpapierformate oder das manuelle Eingabefach benutzt werden.



- Automatische Kopierfaktoren bzw. –Verhältnisse können für die folgenden Originalformate benutzt werden A5, B5, B5R, A4, A4R, B4, A3.
- Achten Sie darauf, die Originalabdeckung/den SPF/RSPF zu schließen, nachdem Sie das Original aufgelegt haben. Wenn die Abdeckung geöffnet bleibt, werden die Teile außerhalb des Originals schwarz kopiert, was eine übermäßige Tonerverwendung zur Folge hat.

4 Drücken Sie die Taste [AUTOM. ABBILDUNGSVERHÄLTNIS] (AUTO %).

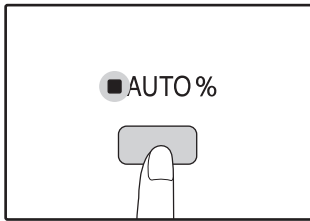

Die Anzeige AUTOM. ABBILDUNGSVERHÄLTNIS (AUTO %) leuchtet auf und das passende Verhältnis für das ursprüngliche Format, sowie das Papierformat werden ausgewählt. (die Anzeige des ausgewählten Verhältnisses leuchtet auf).



- Wenn die ORIGINALFORMAT-Anzeige blinkt, müssen Sie die Ausrichtung des Originals ändern.
- Wenn die Wahlanzeige FEST-EINSTELLUNGEN blinkt und trotzdem eine Kopie gezogen wird, kann die Kopie den Papierrand überschreiten.

5 Stellen Sie die Kopienzahl und andere Kopiereinstellungen ein und drücken dann die Taste [START] (⊕).

Die Kopie wird im Papierausgabefach abgelegt.



Um die automatische Verhältnisauswahl zu löschen, drücken Sie wieder die Taste [AUTOM. ABBILDUNGSVERHÄLTNIS] (AUTO %).

MANUELLE MASSSTAB-AUSWAHL

Kopien können bis auf 25 % verkleinert oder bis zu 400 % vergrößert werden. Die Wahl Tasten [FESTEINSTELLUNGEN] können (∇ , \blacktriangle) gedrückt werden, um schnell ein Verhältnis aus acht fest voreingestellten Verhältnissen auszuwählen. Zusätzlich können die [Zoom]-Tasten (≡ , ≡) gedrückt werden, um das Verhältnis in 1 % Stufen fein einzustellen.

1 Legen Sie das (die) Original (e) in die Dokumentenzuführung oder auf die Dokumentenglasplatte.

2 Wenn das Original auf die Dokumentenglasplatte gelegt wird, wählen Sie sein ursprüngliches Format aus. (S.15)



Achten Sie darauf, die Originalabdeckung/den SPF/ RSPF zu schließen, nachdem Sie das Original aufgelegt haben. Wenn die Abdeckung geöffnet bleibt, werden die Teile außerhalb des Originals schwarz kopiert, was eine übermäßige Tonerverwendung zur Folge hat.

3 Benutzen Sie die Wahl Tasten [FEST-EINSTELLUNGEN] (∇ , \blacktriangle) und die [Zoom]-Tasten (≡ , ≡), um das gewünschte Abbildungsverhältnis zu wählen.

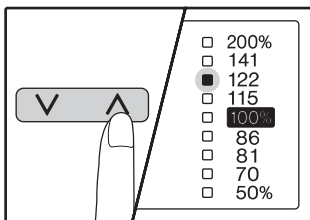

Vorwählen des voreingestellten Kopierverhältnisses
Drücken Sie die Wahl Taste [FESTEINSTELLUNGEN] (\blacktriangle), um die voreingestellten Kopierverhältnisse zu durchlaufen. Drücken Sie die Wahl Taste [FESTEINSTELLUNGEN] (∇), um die voreingestellten Kopierfaktoren zu durchlaufen.

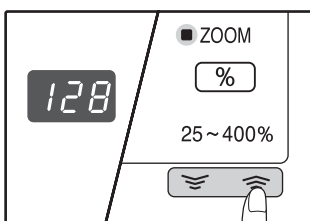

Feineinstellung des Abbildungsverhältnisses
Jedes Verhältnis von 25 % bis 400 % kann in Stufen von 1 % eingestellt werden.

Drücken Sie die Wahl Taste [FESTEINSTELLUNGEN] (\blacktriangle oder ∇), um das ungefähre Verhältnis einzustellen, dann drücken Sie die [Zoom]-Tasten (≡ oder ≡), um das Verhältnis fein zu vergrößern oder zu vermindern. Um das Zoom-Verhältnis schnell zu vermindern oder zu vergrößern, halten Sie die [Zoom]-Tasten (≡ oder ≡) gedrückt. Wenn die [Zoom]-Taste (≡ oder ≡) gedrückt wird, leuchtet die Anzeige ZOOM auf und das Zoom-Verhältnis erscheint ungefähr zwei Sekunden lang im Display.



- Zur Kontrolle der Zoomeinstellung ohne deren Verstellung, die Taste [Abbildungsverhältnis-Anzeige] gedrückt halten (Ⓢ). Sobald diese Taste losgelassen wird, wird wieder die Zahl der Kopien angezeigt.
- Wenn die Wahlanzeige FESTEINSTELLUNGEN oder Anzeige ZOOM blinkt und trotzdem eine Kopie gezogen wird, kann die Kopie den Papierrand überschreiten. Um sicher zu gehen, daß die ganze Abbildung auf die Kopie kommt, muß das Abbildungsverhältnis verringert werden bis die Anzeige nicht mehr blinkt, sondern konstant leuchtet.
- Wenn die PAPIERFORMAT-Anzeige nicht leuchtet, ist kein passendes Papierformat vorhanden. Legen Sie das passende Papierformat in eine Papierkassette (S.10).

4 Stellen Sie die Kopienzahl und andere Kopiereinstellungen ein und drücken dann die Taste [START] (⊕).

Die Kopie wird im Papierausgabefach abgelegt.



Zur Rückkehr zum 100 % Verhältnis, drücken Sie die Wahl Taste [FESTEINSTELLUNGEN] (∇ oder \blacktriangle) bis die 100 % Anzeige aufleuchtet.

GETRENNTE VORWAHL DER VERTIKALEN UND HORIZONTALEN KOPIERVERHÄLTNISSE

(Kopieren mit XY ZOOM)

Die XY Zoom-Funktion erlaubt die horizontalen und vertikalen Kopierverhältnisse unabhängig voneinander zu ändern.

Beispiel: Verkleinerung nur in horizontaler Richtung.

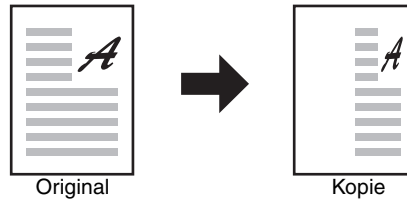

- Diese Gerätefunktion kann nicht zusammen mit der 2 IN 1 oder 4 IN 1 Kopie benutzt werden. (S.31)
- Wenn der freie XY-ZOOM zusammen mit der DOPPELSEITENKOPIE benutzt werden soll, muß die DOPPELSEITENKOPIE vor dem XY-ZOOM aufgerufen werden.
- Der XY-ZOOM kann nicht zusammen mit der Funktion AUTOM. ABBILDUNGSVERHÄLTNISS eingesetzt werden.

Verhältnisse, die ausgewählt werden können, ändern sich abhängig von der Lage des Originals.

Lage des Originals	Wählbare Kopierverhältnisse
Dokumentenglasplatte	25% – 400%
SPF/RSPF	50% – 200%

1 Legen Sie das (die) Original (e) in die Dokumentenzuführung oder auf die Dokumentenglasplatte.

2 Wenn das Original auf die Dokumentenglasplatte gelegt wird, wählen Sie sein ursprüngliches Format aus. (S.15)



Achten Sie darauf, die Originalabdeckung/den SPF/RSPF zu schließen, nachdem Sie das Original aufgelegt haben. Wenn die Abdeckung geöffnet bleibt, werden die Teile außerhalb des Originals schwarz kopiert, was eine übermäßige Tonerverwendung zur Folge hat.

3 Drücken Sie die [XY-ZOOM] Taste (⊞).

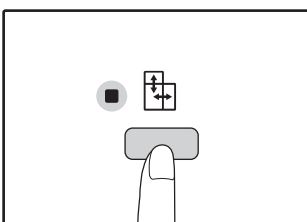

Die XY-Zoom-Anzeige (⊞) leuchtet auf. Der aktuelle Wert für die vertikale Richtung erscheint im Display.

4 Benutzen Sie die Wahltasten [FESTEINSTELLUNGEN] (⏴, ⏵) und die [Zoom]-Tasten (⏴, ⏵) um das gewünschte Abbildungsverhältnis zu wählen.

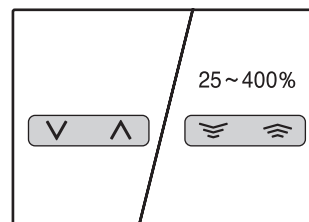



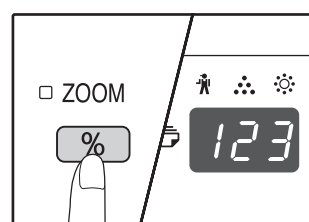

Drücken Sie die Wahltasten [FESTEINSTELLUNGEN] (⏴, ⏵), um ein Verhältnis auszuwählen, das ungefähr dem gewünschten Verhältnis entspricht und dann die [Zoom] Tasten (⏴, ⏵), um das Verhältnis in Stufen von 1 % fein einzustellen. Das Verhältnis erscheint im Display.

5 Drücken Sie die Taste [Abbildungsverhältnis-Anzeige] (%).



Das für die vertikale Richtung ausgewählte Verhältnis wird eingegeben.

6 Benutzen Sie die Wahlkosten [FESTEINSTELLUNGEN] (,) und die [Zoom] Tasten (,) um das gewünschte Abbildungsverhältnis in der Horizontalrichtung zu wählen.

Drücken Sie die Wahlkosten [FESTEINSTELLUNGEN] ( , ), um ein Verhältnis auszuwählen, das ungefähr dem gewünschten Verhältnis entspricht und dann die [Zoom] Tasten ( , ), um das Verhältnis in Stufen von 1 % fein einzustellen. Das Verhältnis erscheint im Display.







7 Drücken Sie die Taste für [Abbildungsverhältnis-Anzeige] ().

Das ausgewählte Verhältnis für die horizontale Richtung wird eingegeben, das Display ändert sich und zeigt die Anzahlen der Kopien.

8 Stellen Sie die Kopienzahl und andere Kopiereinstellungen ein und drücken dann die Taste [START] ().

Die Kopie wird im Papierausgabefach abgelegt.

Hinweis

- Zur Kontrolle der Abbildungsverhältnisse, Taste [Abbildungsverhältnis-Anzeige] solange drücken, bis die Anzeige erscheint (). Die vertikalen und horizontalen Kopierverhältnisse werden in alternativem Wechsel angezeigt.
- Sollen die Kopierverhältnisse geändert werden, drücken Sie die Wahlkosten [FESTEINSTELLUNGEN] ( , ) und die [Zoom]-Tasten ( , ) um die Verhältnisse erneut einzustellen -das Vertikalverhältnis wird zuerst eingestellt. (Schritt 4)
- Zum Löschen des XY-ZOOM, Taste [XY-ZOOM] drücken (). XY-Anzeige ZOOM () verlischt und zeigt damit an, daß der XY-Zoom abgeschaltet ist.

AUTOMATISCHES ZWEISEITIGES KOPIEREN (AR-5516D/AR-5520D)

Zwei Originale, die auf die Dokumentenglasplatte gelegt werden, können auf die beiden Seiten eines einzelnen Blattes Papier kopiert werden. Außerdem können über den RSPF zwei Originale auf ein Blatt Papier kopiert werden oder ein zweiseitiges Original auf zwei Blätter Papier oder ein zweiseitiges Original auf jede Seite eines einzelnen Blatts Papier.

	Original → Papier			Verwendbares Papier
Dokumentenglasplatte	Einseitiges Original → Zweiseitig			A5 bis A3 • Das manuelle Eingabefach kann nicht verwendet werden.
RSPF	Einseitiges Original → Zweiseitig	Zweiseitiges Original → Einseitig	Zweiseitiges Original → Zweiseitig	A5, B5, B5R, A4, A4R, B4, A3 • Spezialpapier und Papier im Format 5-1/2" x 8-1/2" Zoll kann nicht verwendet werden. • Das manuelle Eingabefach kann nur verwendet werden, wenn Sie einseitige Kopien von zweiseitigen Originalen erstellen.

2

Hinweis

- Die Papierformate, die eingelegt werden können, variieren abhängig von Land und Region.
- Um Papier im manuellen Eingabefach zu verwenden, erstellen Sie eine zweiseitige Kopie, wie unter "**VORDER- UND RÜCKSEITENKOPIEREN MIT DEM MANUELLEN EINGABEFACH**" (S.26) erläutert.
- Wenn Sie das automatische zweiseitige Kopieren eines einseitigen Originals durchführen oder das einseitige Kopieren eines zweiseitigen Originals, kann das Bild auf der Rückseite um 180 Grad gedreht werden, um Ober- und Unterkante umzukehren (Bildrotation beim Duplexkopieren). Um das Bild um 180 Grad zu drehen, aktivieren Sie die Einstellung wie unter "**BILDDREHUNG BEIM DUPLEXKOPIEREN**" (S.25) oder in den Systemeinstellungen erläutert (S.57), und befolgen Sie dann die unten aufgeführten Schritte. Besonders wenn ein einseitiges vertikales Original (Hochformat) in der horizontalen Ausrichtung (Format B4 oder A3) für den zweiseitigen Kopiervorgang eingelegt wird, werden die Ober- und Unterkante der Bilder auf der Vorder- und Rückseite des Papiers umgekehrt, wodurch diese Funktion auf praktische Art verwendet werden kann, damit Ober- und Unterkante des Bildes übereinstimmen.

Hochformat-Original in B4 oder A3

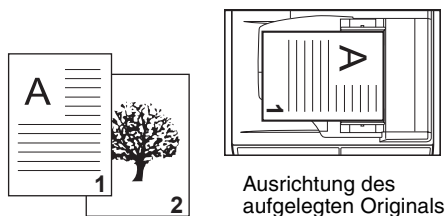

Normale automatische zweiseitige Kopie



Die Ober- und Unterkante des Bildes auf der Vorder- und Rückseite werden umgekehrt.

Wenn die Ausrichtung der zweiseitigen Kopie geändert wird



Die Ober- und Unterkante des Bildes auf der Vorder- und Rückseite sind identisch.

Über die Dokumentenglasplatte

- 1 Legen Sie das Original, das kopiert werden soll, mit der Vorderseite auf die Dokumentenglasplatte und schließen Sie die Dokumentenabdeckung.**



Achten Sie darauf, die Originalabdeckung/den SPF/RSPF zu schließen, nachdem Sie das Original aufgelegt haben. Wenn die Abdeckung geöffnet bleibt, werden die Teile außerhalb des Originals schwarz kopiert, was eine übermäßige Tonerverwendung zur Folge hat.

- 2 Wählen Sie das Originalformat. (S.15)**

- 3 Drücken Sie die Taste [ORIGINAL TO COPY], und stellen Sie sicher, dass die Anzeige leuchtet.**

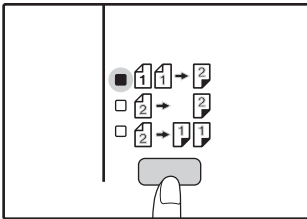

- 4 Legen Sie die Anzahl der Kopien und die anderen Einstellungen fest, und drücken Sie dann die Taste [START] (⊕).**

Die Anzeige blinkt und das Original wird in den Speicher gescannt.



- Wenn Sie die in den Speicher gescannten Daten löschen möchten, drücken Sie die Taste [LÖSCHEN] (C).
- Wenn Sie den zweiseitigen Kopiervorgang abbrechen möchten und nur eine Kopie des ersten Originals erstellen möchten, drücken Sie die Taste [LESEN-ENDE] (#).

- 5 Wenn die Startanzeige leuchtet, entnehmen Sie das erste Original und legen dann das Original, das Sie auf die Rückseite des Blattes kopieren möchten, auf die Dokumentenglasplatte. Schließen Sie die Dokumentenabdeckung.**

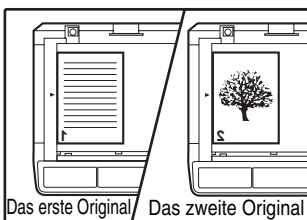

Legen Sie das zweite Original mit der gleichen Ausrichtung wie das erste Original auf.

- 6 Drücken Sie die Taste [START] (⊕).**
Die Kopie wird im Papierausgabefach abgelegt.

Über den RSPF

- 1 Legen Sie die Originale in den RSPF ein. (S.16)**

Wenn Sie für das ein- auf zweiseitige Kopieren eine ungerade Anzahl Originale einlegen, ist die letzte Seite einseitig.

- 2 Drücken Sie die Taste [ORIGINAL TO COPY], und wählen Sie den zu verwendenden zweiseitigen Kopiermodus.**

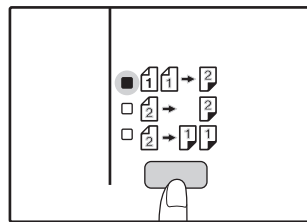

- Zweiseitige Kopien von einseitigen Originalen
- Zweiseitige Kopien von zweiseitigen Originalen
- Einseitige Kopien von zweiseitigen Originalen

- 3 Legen Sie die Anzahl der Kopien und die anderen Kopiereinstellungen fest, und drücken Sie dann die Taste [START] (⊕).**

Die Kopie wird im Papierausgabefach abgelegt.



Um den automatischen zweiseitigen Kopiervorgang abzubrechen, drücken Sie die Taste [ALLES LÖSCHEN] (CA).

BILDDREHUNG BEIM DUPLEXKOPIEREN

Diese Funktion wird verwendet, um die Ober- und Unterkante des Bildes auf der Vorderseite des Blattes beim zweiseitigen Kopieren umzukehren.

- 1 Halten Sie die Taste [ORIGINAL TO COPY] gedrückt, bis die Anzeige  blinkt.**

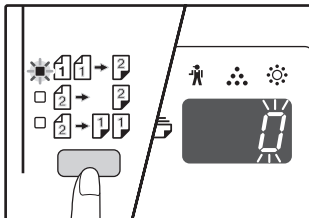

Der Code der aktuell festgelegten Einstellung blinkt in der ersten Stelle der Anzeige der Kopienanzahl.

- 2 Drücken Sie eine Zahlentaste, um den Einstellungscode einzugeben.**

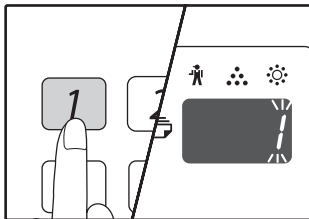

Um die Einstellung zu aktivieren, drücken Sie die Taste [1]. Um die Einstellung zu deaktivieren, drücken Sie die Taste [0]. Die werkseitige Standardeinstellung ist "0". Die eingegebene Nummer erscheint an der ersten Stelle der Anzeige der Kopienanzahl.

- 3 Drücken Sie die Taste [START] ().**

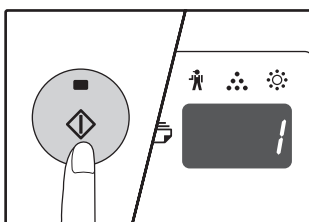

Der ausgewählte Einstellungscode blinkt nicht mehr und leuchtet beständig. Damit ist die Einstellung abgeschlossen.

- 4 Drücken Sie die Taste [ORIGINAL TO COPY], um die Einstellung zu verlassen.**

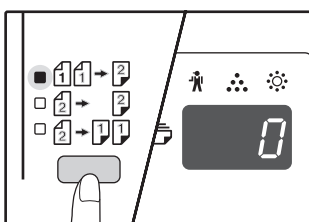

Die Anzeige kehrt zur normalen Anzeige der Kopienanzahl zurück.



"Bildrotation beim Duplexkopieren" kann auch über die Systemeinstellungen aktiviert oder deaktiviert werden. (S.58)

VORDER- UND RÜCKSEITENKOPIEREN MIT DEM MANUELLEN EINGABEFACH

Um manuelle Vorder- und Rückseitenkopieren durchzuführen, befolgen Sie diese Schritte:

Beispiel: Kopieren der Originale A und B auf beide Seite eines Blattes

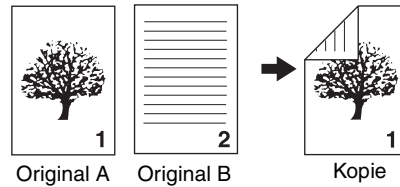

1 Kopieren Sie das Original A.

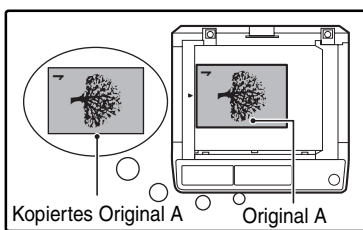
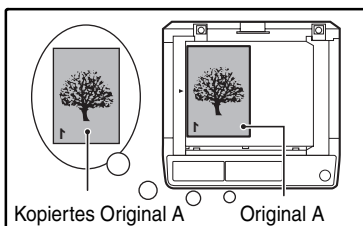

2 Legen Sie das Original B, wie unten gezeigt ein.

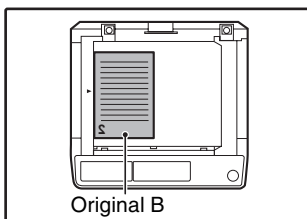

Senkrechtes Original:
Wenn das Original senkrecht ist, legen Sie es in derselben Richtung wie das Original A ein.

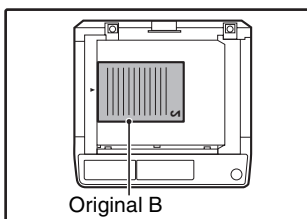

Waagrechtes Original:
Wenn das Original waagrecht ist, legen Sie es mit im Vergleich zum Original A vertauschten Ober- und Unterkanten und vertauschtem rechtem und linkem Rand ein.

3 Drehen Sie die Kopie des Originals um und legen Sie es, ohne die Anordnung des zu Ihnen weisenden Randes zu ändern, ins manuelle Eingabefach ein.

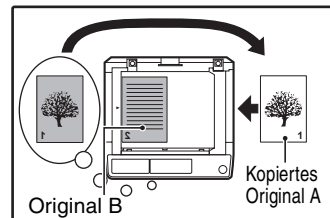

Schieben Sie das Papier ganz hinein.

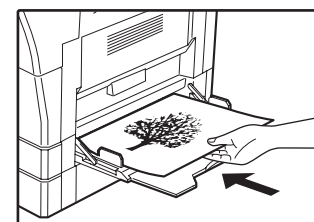
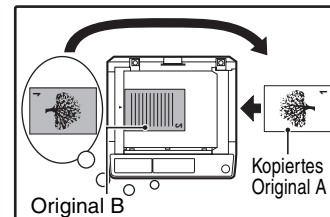

- Kopien, die auf der Papierrückseite gezogen werden, müssen immer ein Blatt nach dem anderen mit dem manuellen Eingabefach gemacht werden.
- Streichen Sie zerknittertes oder wellenförmiges Papier vor der Verwendung glatt. Faltiges Papier kann Papierstaus, Falten, oder ein schlechtes Bild verursachen.
- Achten Sie darauf, die Originalabdeckung/den SPF/RSPF zu schließen, nachdem Sie das Original aufgelegt haben. Wenn die Abdeckung geöffnet bleibt, werden die Teile außerhalb des Originals schwarz kopiert, was eine übermäßige Tonerverwendung zur Folge hat.

4 Wählen Sie das manuelle Eingabefach mit der Taste [PAPER SELECT] (), und drücken Sie dann die Taste [START] ().

Die Kopie wird im Papierausgabefach abgelegt.

DOPPELSEITENKOPIE

Ein Doppelseitenoriginal kann automatisch auf zwei Einzelblätter kopiert werden. Diese Funktion ist praktisch, um Kopien aus Büchern und anderen Doppelseitenoriginalen in einem Arbeitsgang auf zwei einzelne Blätter zu verteilen.

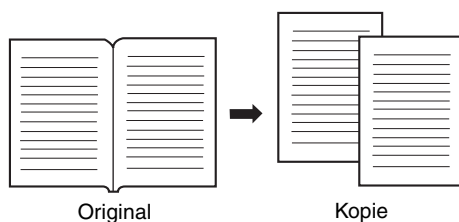

Hinweis

- Für die Doppelseitenkopie muß Papier A4 Format verwendet werden.
- Wenn das Kopieren mit Drehen aktiviert ist, kann auch A4R-Papier verwendet werden.
- Das Doppelseitenkopieren kann beim Kopieren mit Sortierung/Gruppierung aktiviert werden (S.29).
- Zusammen mit XY ZOOM sind hierbei jedoch keine Vergrößerungen möglich.
- Doppelseitenkopieren kann nicht zusammen mit Vergrößern benutzt werden.
 - Vergrößerung
 - 2 IN 1 / 4 IN 1 kopieren
 - Mittenlöschung
- Die automatische Wahl des Kopierfaktors kann nicht gleichzeitig mit der Doppelseitenkopie benutzt werden.
- Zweiseitige Kopien kann nicht ausgewählt werden, wenn sich ein Original im SPF/RSPF befindet.

2

- 1 Legen Sie das Original auf die Dokumentenglasplatte, und richten Sie die Falzmitte zwischen den Seiten an der Formatmarkierung (A4) aus. Schließen Sie die Originalabdeckung/den SPF/RSPF.**

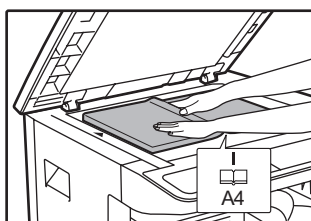

Das Kopieren beginnt mit der Seite rechts von der Formatmarkierung.

Hinweis

- Damit die kopierten Seiten beim Doppelseitenkopieren mehrerer aufeinanderfolgender Blätter in der richtigen Reihenfolge ausgegeben werden, muss das Original immer mit der niedrigeren Seitenzahl nach rechts auf die Dokumentenglasplatte gelegt werden.
- Achten Sie darauf, die Originalabdeckung/den SPF/RSPF zu schließen, nachdem Sie das Original aufgelegt haben. Wenn die Abdeckung geöffnet bleibt, werden die Teile außerhalb des Originals schwarz kopiert, was eine übermäßige Tonerverwendung zur Folge hat.

- 2 Stellen Sie das Originalformat auf A3.**

- 3 Drücken Sie die Taste [DOPPELSEITENKOPIE] (A-B/A-B) und vergewissern Sie sich, daß die Anzeige DOPPELSEITENKOPIE (A-B/A-B) leuchtet.**

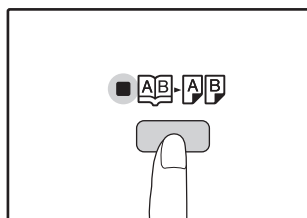

- 4 Für die ursprüngliche Größe geben Sie A4 ein.**

- 5 Stellen Sie die Kopienzahl und andere Kopiereinstellungen ein und drücken dann die Taste [START] (Start-Symbol).**

Die Kopie wird im Papierausgabefach abgelegt.

Hinweis

Um Doppelseitenkopie zu deaktivieren, drücken Sie die Taste [DOPPELSEITENKOPIE] (A-B/A-B). Die DOPPELSEITENKOPIE-Anzeige (A-B/A-B) erlischt und zeigt damit an, daß diese Funktion deaktiviert ist.

UNTERBRECHEN DES KOPIERVORGANGS (Kopieren unterbrechen)

Ein Kopiervorgang kann für einige Zeit unterbrochen werden, um einen anderen Kopier-Job ausführen zu können. Wenn der andere Kopier-Job fertig ist, wird der unterbrochene Kopiervorgang mit den ursprünglichen Einstellungen fortgesetzt.



Das Unterbrechen eines Kopiervorgangs ist nicht möglich, wenn Sortier-/Gruppenkopieren, 2 IN 1 / 4 IN 1-Kopieren oder zweiseitiges Kopieren ausgeführt wird. Das Vornehmen von Systemeinstellungen und die Scan-Funktion stehen beim Unterbrechen eines Kopiervorgangs ebenfalls nicht zur Verfügung.

- 1 Drücken Sie die Taste [UNTERBRECHUNGSTASTE] (☑), um den laufenden Kopiervorgang zu unterbrechen.**

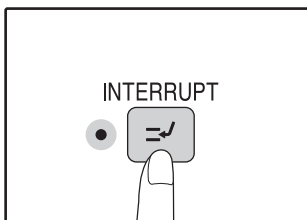

Die Unterbrechungs-Anzeige leuchtet auf und das Gerät kehrt zur Werkseinstellung zurück. (S.8)

Die Anzeige UNTERBRECHUNG blinkt bis der aktuelle Kopiervorgang stoppt.



Wenn "Kostenstellenmodus" aktiviert ist: "- - -" erscheint in der Kopienanzahlanzeige. Geben Sie Ihre 3-stellige Konto-Nummer ein. Kopieren ist unmöglich, solange keine korrekte Kontonummer eingegeben wird. (S.58)

- 2 Entfernen Sie das (die) Original (e) des unterbrochenen Jobs und legen Sie jene für den eingeschobenen Kopierauftrag ein.**

- 3 Stellen Sie die Kopienzahl und andere Kopiereinstellungen ein und drücken dann die Taste [START] (⊙).**

- 4 Wenn der eingeschobene Kopier-Job beendet ist, drücken Sie die [UNTERBRECHUNGSTASTE] (☑) und entfernen Sie die Originale des Kopier-Jobs.**

Die UNTERBRECHUNGSANZEIGE erlischt, um anzuzeigen, daß die Unterbrechungsfunktion nicht mehr aktiv ist. Die Kopiereinstellungen kehren automatisch zu den vor der Unterbrechung gewählten Einstellungen zurück.

- 5 Legen Sie die vorherigen Originale ein und drücken Sie die Taste [START] (⊙).**

(⊙).

Der unterbrochene Kopiervorgang wird nun fortgesetzt.

PRAKTISCHE KOPIERFUNKTIONEN

Dieser Abschnitt erläutert die wichtigsten praktischen Kopierfunktionen.

BILDDREHUNG 90 GRAD (Kopie mit Drehen)

Wenn "Automatischer Papierwahlmodus" oder "automatische Wahl des Kopierverhältnisses" in Betrieb sind und das Original in einer Richtung (vertikal oder horizontal) eingelegt wird, welche von der des Papiers verschieden ist, wird das ursprüngliche Bild 90 Grad automatisch gedreht, um korrektes Kopieren auf das Kopierpapier zu ermöglichen. Diese Funktion ist praktisch, um B4 oder A3 Originale, die nur horizontal auf die Glasplatte gelegt werden können, auf vertikal geladenes Papier zu kopieren.

Die Funktion der Kopie mit Drehen ist werksseitig aktiviert. Die Funktion kann in den Systemeinstellungen deaktiviert werden. (S.58)



- Kopie mit Drehen funktioniert nicht, wenn eine Kopie auf ein größeres Papierformat als A4 vergrößert wird. Legen Sie in diesem Fall das Original in der gleichen Richtung ein wie das Kopierpapier.
- Wenn das 2 IN 1 / 4 IN 1-Kopieren verwendet wird (S.31), wird das Kopieren mit Drehen ausgeführt, auch wenn die Funktion in den Systemeinstellungen deaktiviert ist.

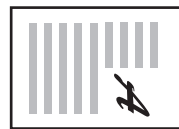

Ausrichtung des Originals

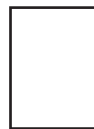

Ausrichtung des Kopierpapiers



Kopie

KOPIE MIT SORTIERUNG/KOPIE MIT GRUPPIERUNG

- Kopien von Originalen mit mehreren Seiten können in Sätze sortiert werden. (Kopie mit Sortierung)
- Kopien von Originalen mit mehreren Seiten können seitenweise gruppiert werden. (Kopie mit Gruppierung)



Das Gerät kann bis zu etwa 160 Seiten lange Standardoriginale (A4) scannen. Diese Anzahl kann aber bei Fotos und anderen Originalarten variieren. Beim Unterbrechen des Kopiervorgangs lassen sich weniger Seiten scannen.

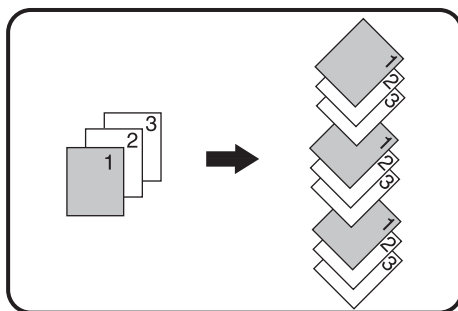

Kopie mit Sortierung

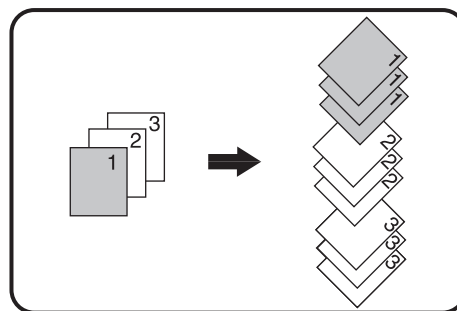

Kopie mit Gruppierung



Benutzung der Dokumentenglasplatte

1 Legen Sie das erste Original auf. (S.15)

2 Stellen Sie das Originalformat ein. (S.15)

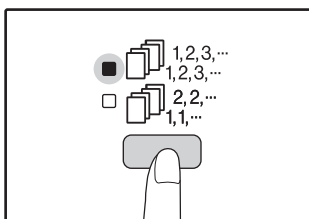
3 Drücken Sie die [SORTIEREN/GRUPPIEREN]-Taste (, um die gewünschte Betriebsart auszuwählen.



Die Betriebsarten werden in der zyklischen Reihenfolge "SORTIEREN" (, "GRUPPIEREN" (, "Aus" aufgerufen.

4 Stellen Sie die Anzahl der Kopien und andere Einstellungen ein, und drücken Sie dann die Taste [START] ().

Die ORIGINALDATEN- Anzeige ( DATA) blinkt und das Original wird in den Speicher gescannt.

5 Wenn die Start-Anzeigelampe leuchtet, legen Sie das nächste zu kopierende Original ein und drücken dann die Taste [START] ().

Wiederholen Sie den Schritt 5, bis alle Originale in den Speicher gescannt sind.







Um die Daten im Speicher zu löschen, drücken Sie die [LÖSCHEN]-Taste ().

6 Wenn alle Originale gescannt worden sind, drücken Sie die Taste [LESEN-ENDE] ().

Die Kopie wird im Papierausgabefach abgelegt.



- Um den Sortieren/Gruppieren-Kopierjob zu annullieren, drücken Sie die [LÖSCHEN]-Taste ().
- Zum Annullieren des Modus Sortieren oder Gruppieren drücken Sie wiederholt die [SORTIEREN/GRUPPIEREN]-Taste (, bis die beiden SORTIEREN/GRUPPIEREN-Anzeigen ( / ) erloschen sind.

Benutzung des SPF/RSPF

1 Legen Sie die Originale ein. (S.16)



Der Sortiermodus ist normalerweise die voreingestellte Ausgabebetriebsart. Daher leuchten die Anzeigen SPF/RSPF und SORTIEREN.

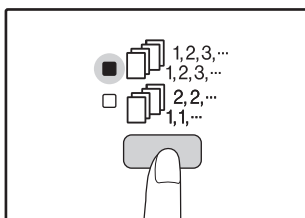

- Wenn "Autom. auswahl sortieren" in den Systemeinstellungen auf "1: OFF" gesetzt wurde, befolgen Sie die Schritte unten, um den Sortiermodus auszuwählen.
- "Autom. Auswahl Sortieren" kann auch zum Ändern der voreingestellten Sortierung verwendet werden (S.59).

2 Drücken Sie die [SORTIEREN / GRUPPIEREN]-Taste (, um die gewünschte Betriebsart auszuwählen.







Die Betriebsarten werden in der zyklischen Reihenfolge "SORTIEREN" (, "GRUPPIEREN" (, "Aus" aufgerufen.





3 Stellen Sie die Kopienzahl und andere Kopiereinstellungen ein und drücken dann die Taste [START] ().

Die Kopie wird im Papierausgabefach abgelegt.



- Um den Sortieren/Gruppieren-Kopierjob zu annullieren, drücken Sie die [LÖSCHEN]-Taste ().
- Zum Annullieren des Modus Sortieren oder Gruppieren drücken Sie wiederholt die [SORTIEREN/GRUPPIEREN]-Taste (, bis die beiden SORTIEREN/GRUPPIEREN-Anzeigen ( / ) erloschen sind.

Wenn der Speicher voll ist

- Wenn der Speicher voll wird, während Originale ( DATA) gescannt werden, blinkt "FUL" im Display und das Gerät hört auf zu kopieren.
- Um die bis zu diesem Punkt gescannten Originale zu kopieren, drücken Sie die Taste [START] ().
- Um die gescannten Daten zu löschen, die im Speicher abgelegt wurden, drücken Sie die [ALLES LÖSCHEN]-Taste () oder die [LÖSCHEN]-Taste ().

Wenn das Papierausgabefach voll ist

Wenn die Höchstzahl der Seiten, die im Papierauswurfach (etwa 250 Blatt) aufgenommen werden kann erreicht ist, wird das Kopieren vorübergehend gestoppt. Wenn das geschieht, nehmen Sie sofort die fertigen Kopien heraus und drücken die Taste [START] (), um das Kopieren fortzusetzen.

KOPIEREN MEHRSEITIGER ORIGINALS AUF EIN EINZELNES BLATT (2 IN 1 / 4 IN 1 Kopie)

Mehrseitenoriginale können auf ein einzelnes Blatt in einem ausgewählten Anordnungsmuster kopiert werden. Diese Funktion ist praktisch, um Mehrseitenunterlagen in einem kompakten Format zusammenzufassen oder um einen Überblick aller Seiten eines Dokumentes auf einer oder wenigen Seite(n) zu erstellen.

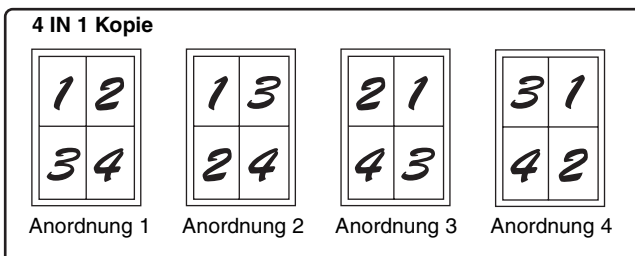
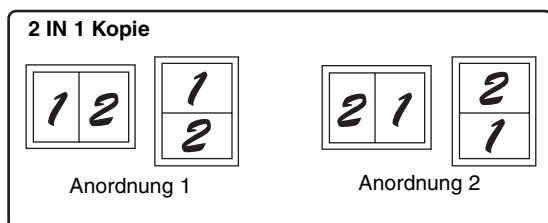

Hinweis

- Wählen Sie zunächst das Layout-Muster wie unter "Einstellung des Anordnungsmusters" (S.32) erläutert und "Randlinie für 2 IN 1 / 4 IN 1" (S.57) (durchgezogene oder unterbrochene Linie) in den Systemeinstellungen. Wenn dies zu Ende ist, springen Sie zu folgenden Schritten.
- Anhand des Formats der Originale, des Papierformats und der ausgewählten Anzahl der Originale wird automatisch eine passende Verhältniseinstellung ausgewählt. Bei der Verwendung der Dokumentenglasplatte sind Verkleinerungen bis 25 % möglich. Bei der Verwendung des SPF/RSPF sind Verkleinerungen bis 50 % möglich. Bestimmte Kombinationen von Originalformat, Papierformat und Anzahl der Kopien können dazu führen, dass die Bilder abgeschnitten werden.
- Auch wenn "Kopie mit Drehen" in den Systemeinstellungen deaktiviert ist, werden die Originalbilder bei Bedarf je nach Ausrichtung und Ausrichtung des Papiers gedreht.
- 2 IN 1 / 4 IN 1 Kopie kann nicht zusammen mit 2-seitigem Kopieren benutzt werden (S.27), XY Zoom (S.21), Randversetzung (S.33), oder Schattenlöschkopie. (S.34)

Benutzung Dokumentenglasplatte

1 Legen Sie das erste Original auf. (S.15)

2 Stellen Sie das Originalformat ein. (S.15)

Hinweis

Wenn das Format des Originals in Schritt 2 nicht ausgewählt wurde, kann die 2 in 1 oder die 4 in 1 Kopie nicht verwendet werden.

3 Drücken Sie die Taste [2 IN 1 / 4 IN 1] () um die gewünschte Betriebsart auszuwählen.

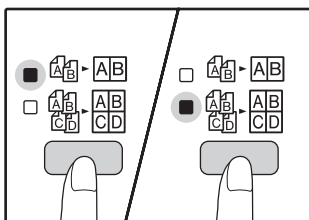

Die Betriebsarten werden in der zyklischen Reihenfolge "2 IN 1" (), "4 IN 1" (), "Aus" aufgerufen.

4 Stellen Sie die Anzahl der Kopien und andere Einstellungen ein, und drücken Sie dann die Taste [START] ().

Die ORIGINALDATEN- Anzeige (DATA) blinkt und das Original wird in den Speicher gescannt.

5 Wenn die Start-Anzeigelampe leuchtet, legen Sie das nächste zu kopierende Original ein und drücken dann die Taste [START] ().

Wiederholen Sie den Schritt 5, bis alle Originale in den Speicher gescannt sind.

Hinweis

Um die Daten im Speicher zu löschen, drücken Sie die [LÖSCHEN]-Taste ().

6 Wenn alle Originale gescannt worden sind, drücken Sie die [LESEN-ENDE]-Taste ().

Die Kopie wird im Papiausgabefach abgelegt.

Hinweis

- Um 2 IN 1 / 4 IN 1 Kopieren zu annullieren, drücken Sie die [LÖSCHEN]-Taste ().
- Um den 2 IN 1 / 4 IN 1 Kopiermodus zu annullieren, drücken Sie die [2 IN 1 / 4 IN 1] Taste () wiederholt bis die 2 IN 1 / 4 IN 1 Anzeigen () beide aus sind.

Benutzung von 2 IN 1 / 4 IN 1 Kopie in Kombination mit Sortierkopie.

Kopie mit Sortierung kann verwendet werden, wenn das Original auf die Dokumentenglasplatte gelegt wird. Drücken Sie die [SORTIEREN/GRUPPIEREN]-Taste (), um Sortierkopie zu wählen und gehen Sie anschließend die Schritte 1 bis 6 vor. Die 2 IN 1 / 4 IN 1 Kopien werden sortiert.

Benutzung des SPF/RSPF

1 Legen Sie die Originale ein. (S.16)

2 Drücken Sie die Taste [2 IN 1 / 4 IN 1] (AB/CD), um die Betriebsart auszuwählen.

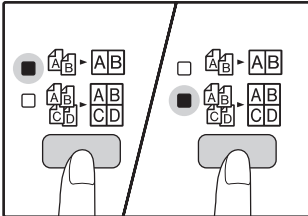

Die Betriebsarten werden in der zyklischen Reihenfolge "2 IN 1" (AB), "4 IN 1" (CD), "Aus" aufgerufen.

3 Stellen Sie die Kopienzahl und andere Kopiereinstellungen ein und drücken dann die Taste [START] (D).

Die Kopie wird im Papierausgabefach abgelegt.



- Um 2 IN 1 / 4 IN 1 Kopieren zu annullieren, drücken Sie die [LÖSCHEN]-Taste (C).
- Um den 2 IN 1 / 4 IN 1 Kopiermodus zu annullieren, drücken Sie die [2 IN 1 / 4 IN 1] Taste (AB/CD) wiederholt bis die 2 IN 1 / 4 IN 1 Anzeigen (AB/CD) beide aus sind.

Wenn der Speicher voll ist

- Wenn der Speicher voll wird, während Originale (DATA) gescannt werden, blinkt "FUL" im Display und das Gerät hört auf zu kopieren.
- Um die bis zu diesem Punkt gescannten Originale zu kopieren, drücken Sie die Taste [START] (D).
- Um die gescannten Daten zu löschen, die im Speicher abgelegt wurden, drücken Sie die [ALLES LÖSCHEN]-Taste (CA) oder die [LÖSCHEN]-Taste (C).

Einstellung des Anordnungsmusters

Sie können das Anordnungsmuster auswählen, um 2 Vorlagenseiten oder 4 Originale auf ein einziges Blatt zu kopieren. Die vorhandenen Anordnungsmuster werden auf der ersten Seite dieses Abschnitts gezeigt.



Das Layout-Muster kann auch in den Systemeinstellungen ausgewählt werden. (S.58)

1 Drücken Sie die Taste [2 IN 1 / 4 IN 1] (AB/CD), um die Einstellung auswählen zu können.

Vorwählen der Anordnung für 2 IN 1 Kopie

Wenn die 2 IN 1 / 4 IN 1 Anzeigen beide aus sind, halten Sie die [2 IN 1 / 4 IN 1] Taste (AB/CD) gedrückt, bis die 2 IN 1 Anzeige (AB) blinkt.

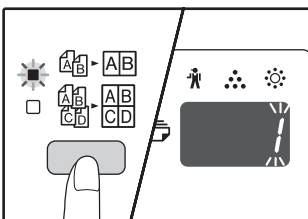

Der Einstellcode der zur Zeit ausgewählten Anordnung blinkt in der ersten Stelle des Displays.

Vorwählen der Anordnung für 4 IN 1 Kopie

Wenn die 2 IN 1 Anzeige leuchtet (AB), halten Sie die [2 IN 1 / 4 IN 1] Taste (AB/CD) gedrückt, bis die 4 IN 1 Anzeige (CD) blinkt.

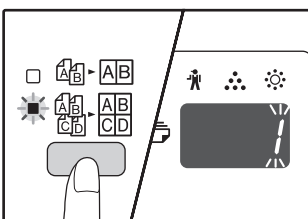

Der Einstellcode der zur Zeit ausgewählten Anordnung blinkt in der ersten Stelle des Displays.

2 Den Einstellcode wählen Sie durch Drücken der Zahlentaste aus.

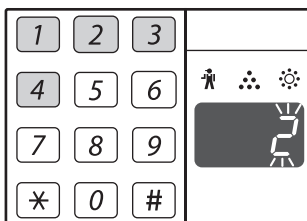

Um die "Anordnung 2" auszuwählen, drücken Sie die Taste [2].

Funktion	Einstellcode (S.58)
Anordnung 2 IN 1	* 1 (Anordnung 1) 2 (Anordnung 2)
Anordnung 4 IN 1	* 1 (Anordnung 1) 2 (Anordnung 2) 3 (Anordnung 3) 4 (Anordnung 4)

Sehen Sie Seite 31 für Anordnungsmuster.

Die vorgesteuerten Werkseinstellungen werden durch "*" angezeigt. Die eingegebene Zahl blinkt in der ersten Stelle des Displays.

3 Drücken Sie die Taste [START] (D).

Der ausgewählte Einstellcode hört zu blinken auf und leuchtet ständig. Damit ist die Einstellung abgeschlossen.

4 Drücken Sie die Taste [2 IN 1 / 4 IN 1] (AB/CD), um den Einstellmodus zu verlassen.

Das Display kehrt zur normalen Kopienanzahlanzeige zurück.

EINFÜGEN VON RÄNDERN BEIM KOPIEREN

(Randversetzung)

In ihrer anfänglichen Einstellung verschiebt die RANDVERSETZUNGSFUNKTION den Text oder Bild automatisch, um den Rand um etwa 10 mm zu vergrößern.

Die Anordnung des zu vergrößernden Randes kann ausgewählt werden und sich entweder am linken Rand oder der Oberkante der Seite befinden (nur AR-5516D/5520D).

Beispiel: Modell, das automatisches Vorder- und Rückseitenkopieren gestattet

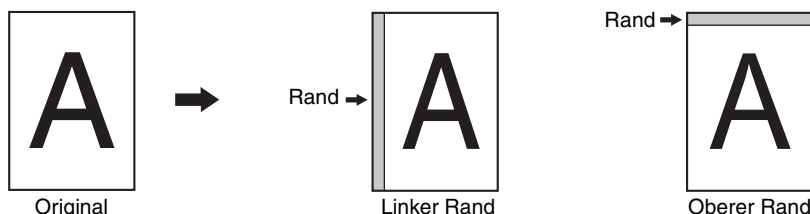

Hinweis

- Diese Gerätefunktion kann nicht zusammen mit der 2 IN 1 oder 4 IN 1 Kopie benutzt werden.
- In den Systemeinstellungen können Sie auch vom linken Rand zum oberen Rand umschalten. (S.58)
- Die Randbreite kann in den Systemeinstellungen geändert werden. (S.58)
- Beachten Sie bitte, daß der Rand durch Bildverschiebung erzeugt wird. Wenn das Bild zu weit verschoben wird, kann der Bildrand abgeschnitten werden.
- Sollte die ORIGINALFORMAT-Anzeige blinken, wenn die Randbreitenverstellung betätigt wird, muß das Original gedreht werden, damit seine Lage mit der Richtung der blinkenden ORIGINALFORMAT-Anzeige übereinstimmt.

2

1 Legen Sie das (die) Original (e) ein.

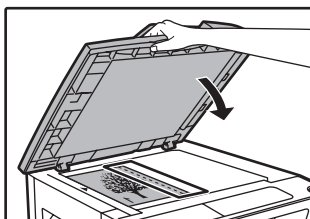

Wenn Sie die Dokumentenglasplatte benutzen, legen Sie die Seite des Originals dort an den Glasplattenrand, wo Sie den rechten Rand der kopierten Seite erzeugen möchten.

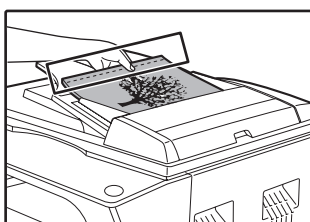

Wenn Sie den SPF/RSPF benutzen, legen Sie die Seite des Originals, an der Sie den Rand erzeugen möchten, auf die linke Seite.

2 Wenn das Original auf die Dokumentenglasplatte gelegt wird, müssen Sie seine Größe auswählen. (S.15)

Wenn Sie den SPF/RSPF benutzen, stellen Sie sicher, dass die Anzeige ORIGINALFORMAT, die dem Originalformat entspricht, leuchtet.

3 Drücken Sie die Taste [RANDVERSETZUNG] (☒-☒).

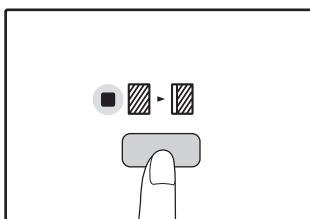

Die Randversetzungsanzeige (☒-☒) leuchtet auf.

4 Stellen Sie die Kopienzahl und andere Kopiereinstellungen ein und drücken dann die Taste [START] (⏻).

Die Kopie wird im Papierausgabefach abgelegt.

Hinweis

- Zum Annullieren der Randversetzung, die [LÖSCHEN]-Taste wiederholt drücken (☒-☒), bis die Randversetzungsanzeigen (☒-☒) aus sind.
- Wenn die Randversetzung in Verbindung mit dem automatischen 2-seitigen Kopieren verwendet wird, wird ein Rand auch automatisch auf der Rückseite des Papiers direkt unter dem Rand auf der Vorderseite erzeugt.

Wählen Sie die Anordnung des Randes aus (Nur AR-5516D/5520D)

Gehen Sie nach den folgenden Schritten vor, wenn Sie ein Modell benutzen, das automatisches Vorder- und Rückseitenkopieren gestattet. Bei anderen Modellen, springen Sie zum nachfolgenden Schritt.

1 Halten Sie die Taste [RANDVERSETZUNG] (☒-☒) gedrückt, bis die Anzeige RANDVERSETZUNG (☒-☒) blinkt.

Der zur Zeit ausgewählte Einstellcode für die Rand-Position blinkt im Display.

1: Linker Rand 2: Oberer Rand

2 Drücken Sie die Taste [1] oder die Taste [2] und drücken Sie dann die Taste [START] (⏻).

Der ausgewählte Einstellcode für die Rand-Position leuchtet.

3 Drücken Sie die Taste [RANDVERSETZUNG] (☒-☒).

Die Randversetzungsanzeige (☒-☒) leuchtet auf.

LÖSCHEN VON SCHATTEN AN DEN RÄNDERN EINER KOPIE (Kopie löschen)

- Diese Funktion wird verwendet, um automatisch Schatten zu unterdrücken, die an den Ränder der Kopien von Büchern und anderen dicken Originalen auftreten. Die Schatten werden entsprechend der Größe des Papiers gelöscht. (RAND LÖSCHEN)
- Die Funktion kann auch die Schatten unterdrücken, die in der Mitte von Büchern und anderen Originalen erscheint, die sich aufklappen lassen. (MITTE LÖSCHEN)
- Die vorgesteuerte Werkseinstellung für die Breite der Löschung ist 10 mm. Die Breite kann in den Systemeinstellungen geändert werden. (S.58)

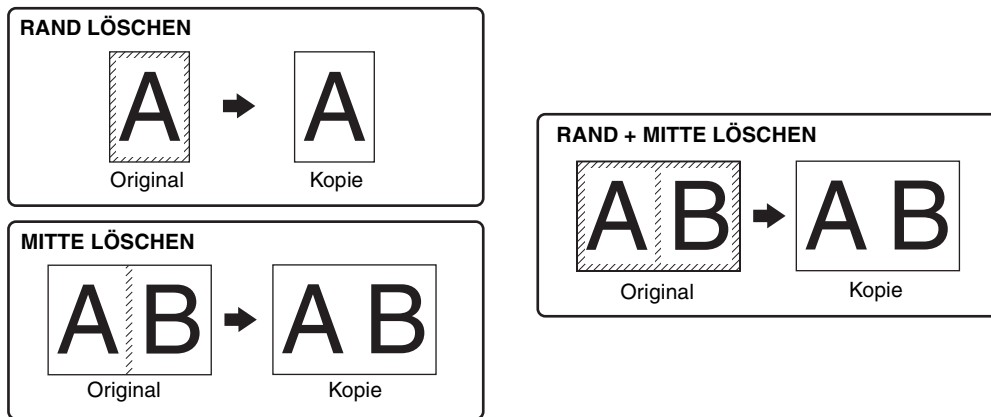

- Die Falzschattenlöschung kann nicht in Verbindung mit Doppelseitenkopie verwendet werden.
- Die Rand- und Falzschattenlöschung kann nicht zusammen mit der 2 IN 1 oder 4 IN 1 Kopie benutzt werden. (S.31)
- Rand + Mitte Löschen kann nicht verwendet werden, wenn das Papier eine nicht genormtes Format hat oder im manuellen Eingabefach liegt.
- Beachten Sie, daß der Bildrand teilweise verschwindet, wenn die Löschbreite zu groß ist.

1 Legen Sie das (die) Original (e) ein.
(S.15)

2 Wenn das Original auf die Dokumentenglasplatte gelegt wird, müssen Sie seine Größe auswählen.
(S.15)

Wenn Sie den SPF/RSPF benutzen, stellen Sie sicher, dass die Anzeige ORIGINALFORMAT, die dem Originalformat entspricht, leuchtet.

3 Drücken Sie die Taste [LÖSCHEN] (□ - □ / □ - □), um die gewünschte Randschatten-Löschart auszuwählen.

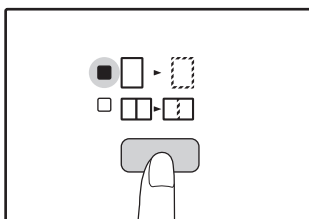

Um die "RAND + MITTE LÖSCHEN" Betriebsart auszuwählen, drücken Sie die [LÖSCHEN] -Taste (□ - □ / □ - □) bis die beiden Anzeigen RAND (□ - □) und MITTE (□ - □) leuchten.

4 Stellen Sie die Kopierzahl und andere Kopiereinstellungen ein und drücken dann die Taste [START] (⊕).

Die Kopie wird im Papierausgabefach abgelegt.



- Zum Annullieren der Schattenlöschung, die [LÖSCHEN]-Taste wiederholt drücken (□ - □ / □ - □), bis die beiden LÖSCHEN-Anzeigen (□ - □ / □ - □) aus sind.
- Wenn die Größe des Originals in Schritt 2 nicht ausgewählt wurde, kann LÖSCHEN nicht verwendet werden.

Dieses Kapitel erläutert die Verwendung der Druckerfunktionen.

Der Vorgang zum Einlegen von Papier ist identisch mit dem Einlegen von Kopierpapier. Siehe ["PAPIER EINLEGEN" \(S.9\)](#).



- Druckaufträge, die empfangen werden, während das Gerät kopiert oder scannt, werden im Speicher abgelegt. Wenn der Kopierauftrag abgeschlossen ist, wird der Ausdruck der Druckaufträge gestartet.
- Das Drucken ist nicht möglich, wenn die vordere oder die Seitenabdeckung zur Wartung des Geräts geöffnet ist, wenn es zu einem fehlerhaften Einzug kommt, wenn das Gerät kein Papier oder keinen Toner mehr hat oder wenn die Trommel ausgetauscht werden muss.
- Wenn über den SPF/RSPF ein Original fehlerhaft eingezogen wird, ist das Drucken erst möglich, wenn das fehlerhaft eingezogene Original entfernt wurde und der SPF/RSPF wieder verwendet werden kann.

GRUNDLEGENDES VERFAHREN ZUM DRUCKEN

Im folgenden Beispiel wird erklärt, wie man ein Dokument aus WordPad ausdruckt.

Vor dem Drucken müssen Sie sich vergewissern, dass Sie Papier mit dem richtigen Format in das Gerät eingelegt haben.

1 Vergewissern Sie sich, dass die ONLINE-Anzeige auf dem Bedienfeld erleuchtet ist.

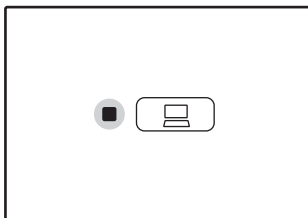

Ist die ONLINE-Anzeige nicht erleuchtet, müssen Sie auf die [ONLINE]-Taste klicken ().

Wenn die Anzeige:

- Erleuchtet ist, ist das Gerät online und druckbereit bzw. hat den Druckauftrag bereits gestartet.
- Aufblinkt, bearbeitet das Gerät die Druckdaten im Druckspeicher oder der Druckauftrag wurde angehalten.
- Nicht erleuchtet ist, befindet sich das Gerät offline und ist somit nicht druckbereit.

2 Starten Sie WordPad und öffnen Sie das zu druckende Dokument.

3 Gehen Sie auf "Drucken" im "Datei"-Menü der Anwendung.

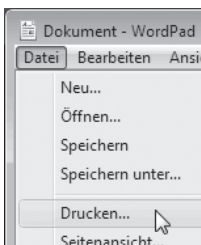

Das Dialogfeld "Drucken" wird angezeigt.

4 Stellen Sie sicher, dass "SHARP AR-XXXX" als Drucker ausgewählt ist.

Wenn Sie Druckeinstellungen ändern müssen, klicken Sie auf die Schaltfläche "Einstellungen", um den Einstellungsbildschirm des Druckertreibers zu öffnen.

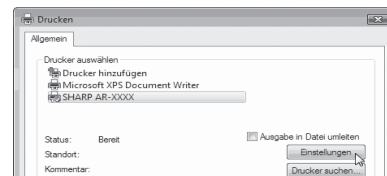

Der Einstellungsbildschirm des Druckertreibers wird angezeigt.

Bei Windows 2000 ist die Schaltfläche "Einstellungen" in diesem Dialogfeld nicht vorhanden. Legen Sie die Einstellungen auf jeder der Registerkarten des Einstellungsbildschirms nach Bedarf fest, und klicken Sie dann auf die Schaltfläche "OK".

["EINSTELLUNGSBILDSCHIRM DRUCKERTREIBER" \(S.37\)](#)
["FESTLEGEN ERWEITERTER DRUCKFUNKTIONEN" \(S.38\)](#)



5 Klicken Sie auf die Schaltfläche "Drucken".

Der Druckvorgang startet. Wenn der Druckvorgang beginnt, wird automatisch das Druckstatus-Fenster geöffnet.

["ÜBERSICHT ÜBER DAS DRUCKSTATUS-FENSTER" \(S.44\)](#)

Der Druckauftrag wird im Papierausgabefach abgelegt.





Wenn sich während des Druckvorgangs kein Papier mehr in der Kassette befindet

Legen Sie Papier in die Kassette ein oder drücken Sie die Taste [PAPER SELECT] (), um eine andere Kassette zu wählen, und drücken Sie dann die Taste [ONLINE] (), um den Druckvorgang fortzusetzen.

Beachten Sie, dass das Gerät automatisch zu der anderen Kassette wechselt und den Druckvorgang fortsetzt, wenn die Einstellung "Automatische Kassettenumschaltung" in den Systemeinstellungen bei einem Modell aktiviert ist, das über zwei oder mehr Papierkassetten verfügt, falls Papier des gleichen Formats in einer anderen Kassette eingelegt ist.

Unterbrechung eines Druckauftrags



Um während Druckens eines Druckauftrags eine Pause zu machen, drücken Sie die [ONLINE] Taste () auf dem Bedienfeld, um das Gerät OFF LINE zu schalten. Beim Drucken wird Pause eingelegt und die ONLINE-Anzeige blinkt.

- Um einen Druck-Job zu annullieren, drücken Sie die Taste [LÖSCHEN] () oder die Taste [ALLES LÖSCHEN] ().
- Um das Drucken fortzusetzen, drücken Sie die [ONLINE] () Taste, um das Gerät On-line () zu schalten.

Wenn "Papierquelle" auf "Automatische Auswahl" eingestellt ist

Wenn in der Registerkarte "Papier" des Einstellungsbildschirms des Druckertreibers die Option "Papierquelle" auf "Automatische Auswahl" eingestellt ist und das richtige Papierformat für einen Druckauftrag nicht im Gerät eingelegt ist, variiert der Druckvorgang abhängig von der Einstellung "Gebrauche ähnliches Papierformat" in den Systemeinstellungen (p.59).

Wenn "Gebrauche ähnliches Papierformat" deaktiviert ist

Die Anzeige PAPIERFORMAT im Bedienfeld blinkt. Sie können die Taste [PAPER SELECT] () drücken, um manuell eine Kassette auszuwählen, oder Papier in das manuelle Eingabefach einlegen und die Taste [ONLINE] () drücken, um den Druckvorgang zu starten.

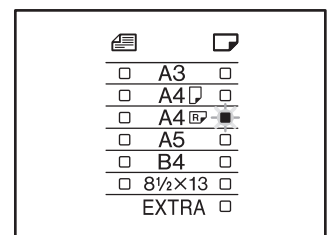

Wenn die Betriebsart "Gebrauche ähnliches Papierformat" aktiviert ist,

Zum Drucken wird ein Papierformat benutzt, das ungefähr der Größe der zu druckenden Abbildung entspricht.



- Informationen zu den Einschränkungen beim Kopieren im Druckmodus, im Scannermodus und Druckmodus- Einschränkungen im Kopier- und Scannermodus finden Sie unter "BEDIENUNG IM KOPIER-, DRUCKER- UND SCANNERMODUS" (S.14).
- Das Druckbild wird automatisch gedreht, damit es auf das Papier passt, falls das Papier in einer anderen Ausrichtung als das Druckbild eingelegt ist.

ÖFFNEN DES DRUCKERTREIBERS ÜBER DIE SCHALTFLÄCHE "Start"

Sie können über die Windows "Start"-Schaltfläche den Druckertreiber öffnen und die Einstellungen des Druckertreibers ändern. Die auf diese Art angepassten Einstellungen sind die Anfangseinstellungen, wenn Sie über eine Anwendung drucken. (Wenn Sie zum Zeitpunkt des Druckvorgangs die Einstellungen des Einstellungsbildschirms des Druckertreibers ändern, werden die Einstellungen auf die Anfangseinstellungen zurückgesetzt, wenn Sie die Anwendung beenden.)

1 Klicken Sie auf die Schaltfläche "Start" und wählen Sie "Systemsteuerung" und dann "Drucker".

- Unter Windows XP klicken Sie auf die Schaltfläche "Start" und dann auf "Drucker und Faxgeräte".
- Unter Windows 2000 klicken Sie auf die Schaltfläche "Start", zeigen auf "Einstellungen" und wählen dann "Drucker".



Wählen Sie unter Windows XP die Option "Systemsteuerung", "Drucker und andere Hardware" und dann "Drucker und Faxgeräte", wenn "Drucker und Faxgeräte" im "Start"-Menü nicht erscheint.

2 Klicken Sie auf das Druckertreibersymbol "SHARP AR-XXXX".

3 Wählen Sie im Menü "Organisieren" die Option "Eigenschaften".

Unter Windows XP/2000 wählen Sie im Menü "Datei" die Option "Eigenschaften".

4 Klicken Sie auf der Registerkarte "Allgemein" auf die Schaltfläche "Druckereinstellungen".

Der Einstellungsbildschirm des Druckertreibers wird angezeigt.

"EINSTELLUNGSBILDSCHIRM DRUCKERTREIBER" (S.37)

EINSTELLUNGSBILDSCHIRM DRUCKERTREIBER

Bei den Kombinationen der Einstellungen, die im Einstellungsbildschirm des Druckertreibers vorgenommen werden können, gibt es einige Beschränkungen. Wenn eine Einschränkung gilt, erscheint ein Informationssymbol (i) neben der Einstellung. Klicken Sie auf das Symbol, um eine Erläuterung der Einschränkung anzuzeigen.

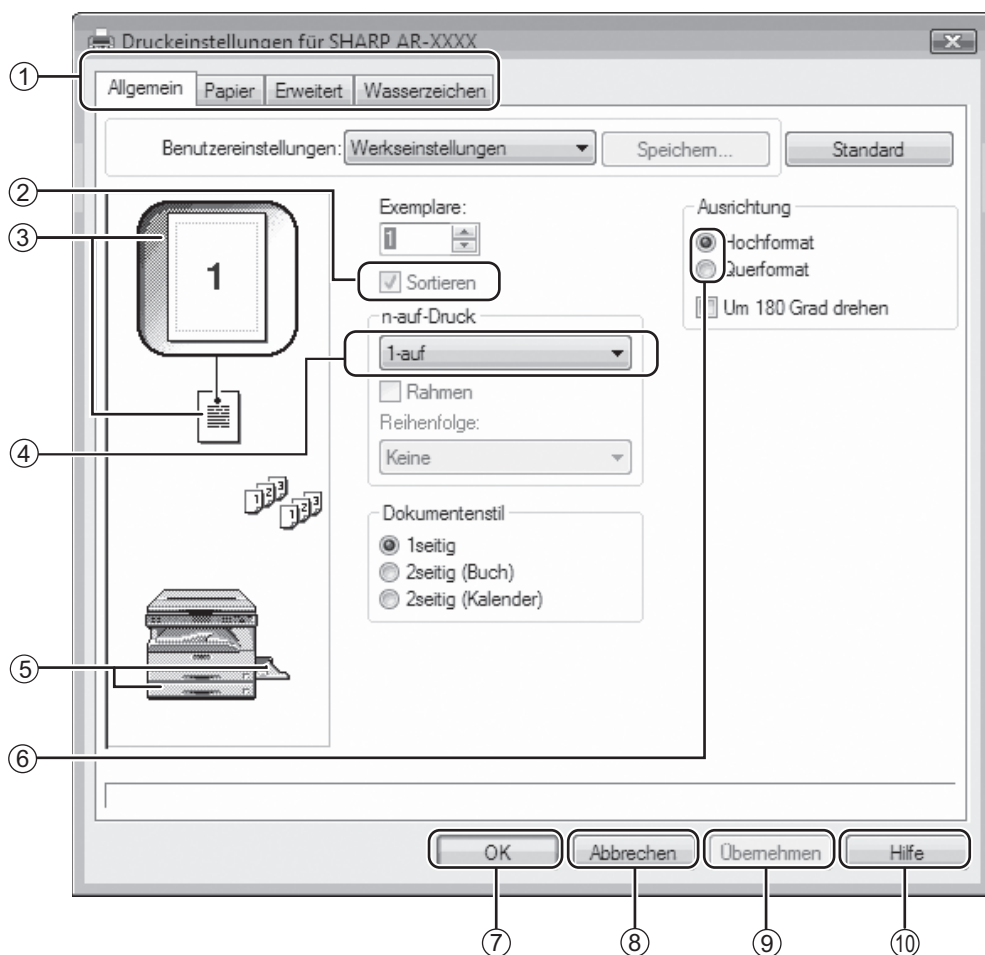

3



Die Einstellungen und das Bild der Maschine hängen vom Modell ab.

① Registerkarte

Die Einstellungen sind in Registerkarten zusammengefasst. Klicken Sie auf die gewünschte Registerkarte, um sie aufzurufen.

② Checkbox

Klicken Sie eine Checkbox an, um eine Funktion zu aktivieren oder zu deaktivieren.

③ Druckvorschaubild

Hier sehen Sie das Ergebnis der ausgewählten Druckereinstellungen.

④ Dropdown-Menü

Hiermit können Sie eine von mehreren Einstellungen auswählen.

⑤ Abbildung der Papierkassette

Das in "Papierwahl" auf der Registerkarte "Papier" eingestellte Papiereinzugsfach ist blau unterlegt. Sie können auch einfach auf eine der Kassetten klicken, um sie auszuwählen.

⑥ Auswahlschaltfläche

Ermöglicht Ihnen, ein Element aus einer Liste mit Optionen auszuwählen.

⑦ "OK"-Taste

Klicken Sie auf diese Taste, um Ihre Einstellungen zu speichern und das Dialogfeld zu verlassen.

⑧ "Abbrechen"-Taste

Klicken Sie auf diese Taste, um das Dialogfeld zu verlassen ohne vorher die Einstellungen geändert zu haben.

⑨ "Übernehmen"-Taste

Hiermit speichern Sie Ihre Einstellungen ohne das Dialogfeld zu verlassen.

⑩ "Hilfe"-Taste

Klicken Sie auf diese Taste, um die Hilfedatei für den Druckertreiber aufzurufen.

FESTLEGEN ERWEITERTER DRUCKFUNKTIONEN

Dieser Abschnitt erläutert die wichtigsten erweiterten Druckfunktionen.

Bei diesen Erläuterungen wird angenommen, dass das Papierformat und andere grundlegende Einstellungen bereits ausgewählt wurden. Informationen zur grundlegenden Bedienung zum Drucken und zu den Schritten zum Öffnen des Druckertreibers finden Sie unter ["GRUNDLEGENDES VERFAHREN ZUM DRUCKEN"](#) (S.35).

DRUCKEN MEHRERER SEITEN AUF EINE SEITE

(n-auf-Druck)

Diese Funktion kann zum Verkleinern des Druckbildes und zum Drucken mehrerer Seiten auf ein einzelnes Blatt Papier verwendet werden.

Dies ist besonders nützlich, wenn Sie mehrere Bilder wie zum Beispiel Fotos auf einem einzelnen Blatt Papier drucken und Papier sparen wollen. Um noch mehr Papier zu sparen, kann die Funktion auch in Verbindung mit dem zweiseitigen Drucken verwendet werden.

Je nach ausgewählter Reihenfolge erzielen Sie folgende Druckergebnisse.

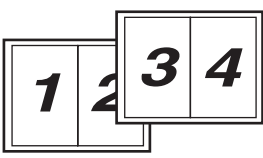
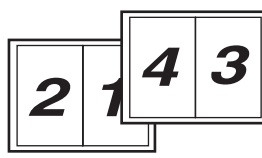
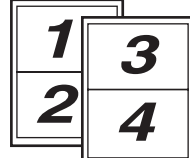
N-auf (Seiten pro Blatt)	Druckergebnisse		
	Links nach rechts	Rechts nach links	Oben nach unten (bei querformatiger Druckausrichtung)
2-auf (2 Seiten pro Blatt)			

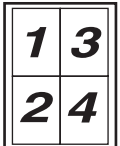
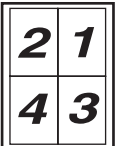
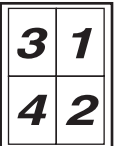
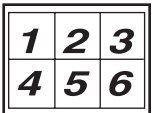
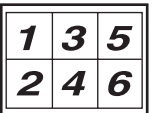
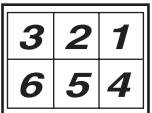
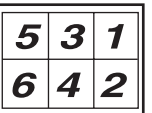
N-auf (Seiten pro Blatt)	Rechts und nach unten	Nach unten und rechts	Links und nach unten	Nach unten und Links
4-auf (4 Seiten pro Blatt)				
6-auf (6 Seiten pro Blatt)				

1 Klicken Sie im Einstellungsbildschirm des Druckertreibers auf die Registerkarte "Allgemein".

2 Wählen Sie die Anzahl der Seiten pro Blatt.

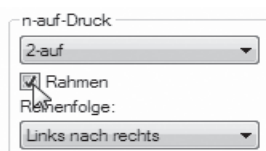

Wenn Sie Ränder drucken möchten, aktivieren Sie das Kontrollkästchen "Rahmen".

3 Wählen Sie die Seitenreihenfolge.

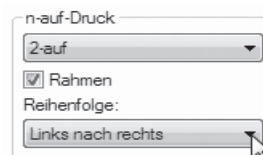

ANPASSEN DES GEDRUCKTEN BILDES AN DAS PAPIER (Anpassen)

Der Druckertreiber kann die Größe des Druckbilds an das Format des in das Gerät eingelegte Papier anpassen. Für diese Funktion befolgen Sie einfach die unten aufgeführten Schritte. Im nachstehenden Beispiel wird davon ausgegangen, dass Sie ein Dokument im DIN A3 Format auf ein Blatt Papier im DIN A4 Format drucken möchten.

1 Klicken Sie auf die Registerkarte "Papier" im Setup-Fenster des Druckertreibers.

2 Wählen Sie die Originalgröße (A3) des Druckbilds in "Papiergröße" aus.

3 Aktivieren Sie die Option "Anpassen".

4 Wählen Sie das aktuelle Papierformat des zu bedruckenden Papiers (A4) aus.

Die Größe des Druckbilds wird automatisch an das Format des in das Gerät eingelegte Papier angepasst.

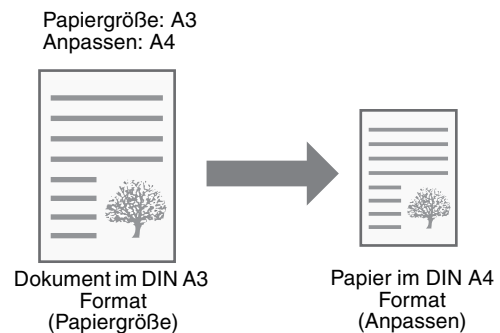

3

DREHEN DES DRUCKBILDES UM 180 GRAD (Um 180 Grad drehen)

Die Funktion dreht das Bild um 180 Grad, sodass es korrekt auf Papier gedruckt wird, das nur in einer Ausrichtung eingelegt werden kann (wie z. B. Umschläge).



1 Klicken Sie im Einstellungsbildschirm des Druckertreibers auf die Registerkarte "Allgemein".

2 Aktivieren Sie das Kontrollkästchen "Um 180 Grad drehen".

DRUCKBILD VERGRÖßERN/VERKLEINERN (Zoom)

Mit dieser Funktion wird das Bild auf den ausgewählten Prozentsatz vergrößert bzw. verkleinert. Sie können so ein kleines Bild vergrößern oder Ränder auf dem Papier hinzufügen, indem Sie das Bild geringfügig verkleinern.



Die Einstellung "Zoom" ist nicht verfügbar, wenn "n-auf-Druck" ausgewählt ist.

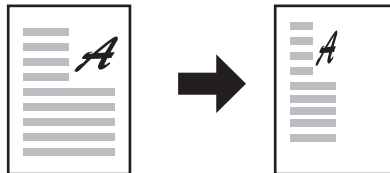

1 Klicken Sie im Einstellungsbildschirm des Druckertreibers auf die Registerkarte "Papier".

2 Wählen Sie "Zoom" und klicken Sie auf die Schaltfläche "Einstellungen".

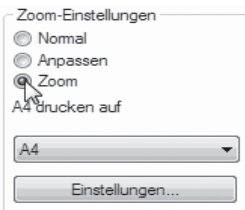

Das tatsächlich für den Druckvorgang verwendete Papierformat kann über das Popup-Menü ausgewählt werden.

3 Wählen Sie das Zoomverhältnis.



Sie können eine Zahl direkt eingeben oder auf die Schaltfläche (↑↓) klicken, um das Verhältnis in 1 %-Schritten zu ändern.

BLASSEN TEXT ODER LINIEN SCHWARZ DRUCKEN (Text zu Schwarz/ Vektor zu Schwarz)

Wenn ein Farbbild gedruckt wird, können farbiger Text und schwache Linien in schwarz gedruckt werden. (Rasterdaten wie Bitmap-Bilder können nicht angepasst werden.) So können Sie farbigen Text und Linien, die schwach und somit schwierig zu erkennen sind, hervorheben.

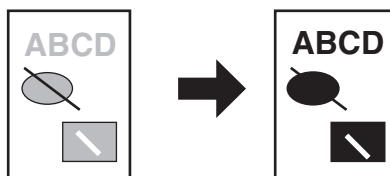

1 Klicken Sie im Einstellungsbildschirm des Druckertreibers auf die Registerkarte "Erweitert".

2 Aktivieren Sie das Kontrollkästchen "Text zu Schwarz" und/oder das Kontrollkästchen "Vektor zu Schwarz".



- "Text zu Schwarz" kann ausgewählt werden, um den gesamten Text außer weißem Text in schwarz zu drucken.
- "Vektor zu Schwarz" kann ausgewählt werden, um alle Vektorgrafiken außer weißen Linien und Bereichen in schwarz zu drucken.

EINSTELLEN VON BILDHELLIGKEIT UND BILDKONTRAST (Bildeinstellungen)

Helligkeit und Kontrast können beim Drucken eines Fotos oder eines anderen Bildes in den Druckeinstellungen justiert werden. Diese Einstellungen ermöglichen einfache Korrekturen, wenn auf Ihrem Computer keine Bildbearbeitungssoftware installiert ist.

1 Klicken Sie im Einstellungsbildschirm des Druckertreibers auf die Registerkarte "Erweitert".

2 Klicken Sie auf die Schaltfläche "Bildeinstellungen".

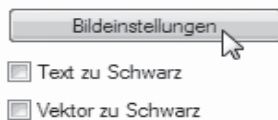

3 Nehmen Sie die Einstellungen für die Bildqualität vor.

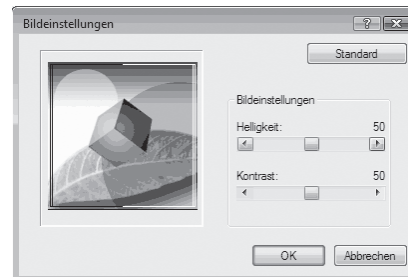

Verschieben Sie zum Justieren einer Einstellung entweder den Schieberegler oder klicken Sie auf die Schaltfläche oder .

HINZUFÜGEN EINES WASSERZEICHENS AUF GEDRUCKTEN SEITEN (Wasserzeichen)

In den Hintergrund des Druckbilds kann blasser Schattentext als Wasserzeichen eingefügt werden. Größe, Stärke und Winkel des Wasserzeichentextes können eingestellt werden. Der Text kann aus einer vorgefertigten Liste ausgewählt werden oder, wenn Sie ein individuelles Wasserzeichen erstellen wollen, eingegeben werden.

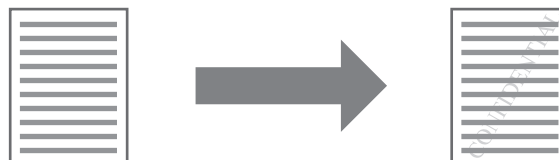

1 Klicken Sie im Einstellungsbildschirm des Druckertreibers auf die Registerkarte "Wasserzeichen".

2 Wählen Sie die Wasserzeicheneinstellungen.

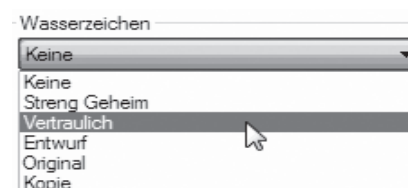

Wählen Sie ein gespeichertes Wasserzeichen aus dem Pulldown-Menü aus. Klicken Sie auf die Schaltfläche "Bearbeiten", wenn Sie die Schriftart ändern oder andere detaillierte Einstellungen auswählen wollen.



Wenn Sie ein neues Wasserzeichen erstellen wollen, geben Sie den Text für das Wasserzeichen in das Feld "MANUELL" ein, und klicken Sie auf die Schaltfläche "Hinzufügen".

ZWEISEITIGES DRUCKEN (AR-5516D/AR-5520D)

Das Gerät kann beide Papierseiten bedrucken. Diese Funktion ist bei einer Vielzahl von Aufgaben hilfreich und erleichtert insbesondere das Erstellen einfacher Broschüren. Zweiseitiges Drucken hilft Ihnen ebenfalls, Papier zu sparen.



Wählen Sie beim zweiseitigen Drucken auf der Registerkarte "Papier" für "Papierquelle" eine andere Quelle als das manuelle Eingabefach.

Papierausrichtung	Druckergebnisse	
	2 seitig (Buch)	2 seitig (Kalender)
Vertikal		
Horizontal		
	Die Seiten werden so gedruckt, dass sie am seitlichen Rand gebunden werden können.	Die Seiten werden so gedruckt, dass sie am oberen Rand gebunden werden können.

1 Klicken Sie im Einstellungsbildschirm des Druckertreibers auf die Registerkarte "Allgemein".

2 Wählen Sie "2 seitig (Buch)" oder "2 seitig (Kalender)".



SPEICHERN VON HÄUFIG VERWENDETEN DRUCKEINSTELLUNGEN

Die zum Druckzeitpunkt in jeder Registerkarte konfigurierten Einstellungen können als Benutzereinstellungen gespeichert werden. Das Speichern häufig verwendeter Einstellungen oder komplexer Farbeinstellungen unter einem gegebenen Namen erleichtert die Auswahl dieser Einstellungen, wenn Sie sie das nächste Mal benötigen.

SPEICHERN VON EINSTELLUNGEN ZUM DRUCKZEITPUNKT (Benutzereinstellungen)

Einstellungen können von jeder beliebigen Registerkarte des Druckertreibereigenschaftenfensters gespeichert werden. Die unter jeder Registerkarte konfigurierten Einstellungen werden zum Zeitpunkt ihrer Speicherung aufgelistet, um Ihnen deren Überprüfung zu gestatten.

Informationen zum Öffnen des Druckertreibers finden Sie unter ["GRUNDLEGENDES VERFAHREN ZUM DRUCKEN"](#) (S.35).

- 1 Konfigurieren Sie die Druckeinstellungen auf den einzelnen Registerkarten, und klicken Sie auf jeder Registerkarte auf die Schaltfläche "Speichern".**

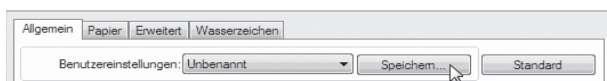

- 2 Überprüfen Sie die angezeigten Einstellungen, und geben Sie dann einen Namen für die Einstellungen ein (maximal 20 Zeichen).**

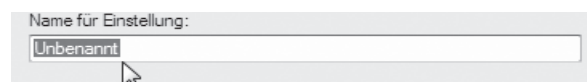

- Bis zu 30 Sätze mit Benutzereinstellungen können gespeichert werden.
- Ein von Ihnen erstelltes Wasserzeichen kann nicht in den Benutzereinstellungen gespeichert werden.

- 3 Klicken Sie auf die Schaltfläche "OK".**

Verwendung von gespeicherten Einstellungen

Wählen Sie die Benutzereinstellungen, die auf einer beliebigen Registerkarte verwendet werden sollen.

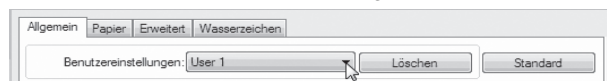

Löschen von gespeicherten Einstellungen

Wählen Sie in ["Verwendung von gespeicherten Einstellungen"](#) (oben) die zu löschenden Benutzereinstellungen aus, und klicken Sie auf die Schaltfläche "Löschen".

3

ÜBERSICHT ÜBER DAS DRUCKSTATUS-FENSTER

Wenn der Druckvorgang gestartet wird, öffnet sich das Druckstatusfenster automatisch. Das Druckstatusfenster ist eine Funktion, die das Gerät steuert und den Namen des sich im Druck befindlichen Dokuments sowie eventuell auftretende Fehlermeldungen anzeigt.

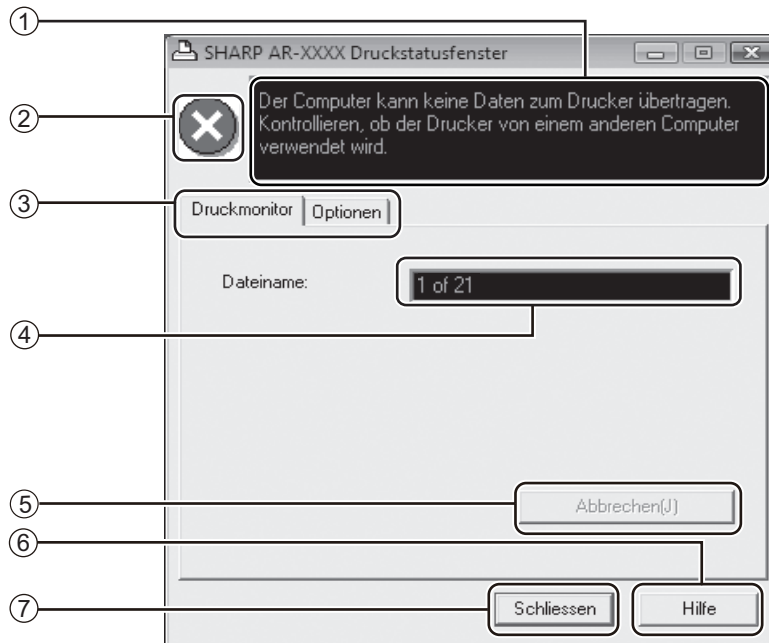



① Statusfenster

Informiert über den aktuellen Druckerstatus.

② Status-Symbol

Status-Symbole werden angezeigt, um Sie auf Druckerfehler aufmerksam zu machen. Beim normalen Druckvorgang werden sie nicht angezeigt. Die Symbole sind nachstehend beschrieben. Befolgen Sie die Anweisungen im Statusfenster, um das Problem zu lösen.

Symbol	Druckstatus
	Ein Fehler ist aufgetreten und muss unverzüglich behoben werden.
	Ein Fehler ist aufgetreten und muss baldmöglichst behoben werden.

③ Registerkarte

Klicken Sie auf eine Registerkarte, um sie aufzurufen. In der Registerkarte "Optionen" können Sie Anzeigeoptionen für das Druckstatusfenster auswählen.

④ Dokumentenname

Zeigt den Namen des sich im Druck befindlichen Dokuments an.

⑤ "Abbrechen(J)"-Taste

Der Druckauftrag kann abgebrochen werden, wenn Sie auf diese Schaltfläche klicken, bevor das Gerät den Druckauftrag empfangen hat.

⑥ "Hilfe"-Taste

Klicken Sie auf diese Taste, um die Hilfedatei für das Druckstatusfenster aufzurufen.

⑦ "Schliessen"-Taste

Klicken Sie auf diese Taste, um das Druckstatusfenster zu schließen.

Dieses Kapitel erläutert die Verwendung der Scannerfunktionen.



- Scanaufträge, die empfangen werden, während das Gerät kopiert oder druckt, werden im Speicher abgelegt. Wenn der Kopierauftrag abgeschlossen ist, wird der Ausdruck der Scanaufträge gestartet.
- Das Scannen ist nicht möglich, wenn die vordere oder die Seitenabdeckung zur Wartung des Geräts geöffnet ist, wenn es zu einem fehlerhaften Einzug kommt, wenn das Gerät kein Papier oder keinen Toner mehr hat oder wenn die Trommel ausgetauscht werden muss.
- Wenn über den SPF/RSPF ein Original fehlerhaft eingezogen wird, ist das Scannen erst möglich, wenn das fehlerhaft eingezogene Original entfernt wurde und der SPF/RSPF wieder verwendet werden kann.

ÜBERBLICK SCANNEN

Das Flussdiagramm unten zeigt einen Überblick des Scanvorgangs.

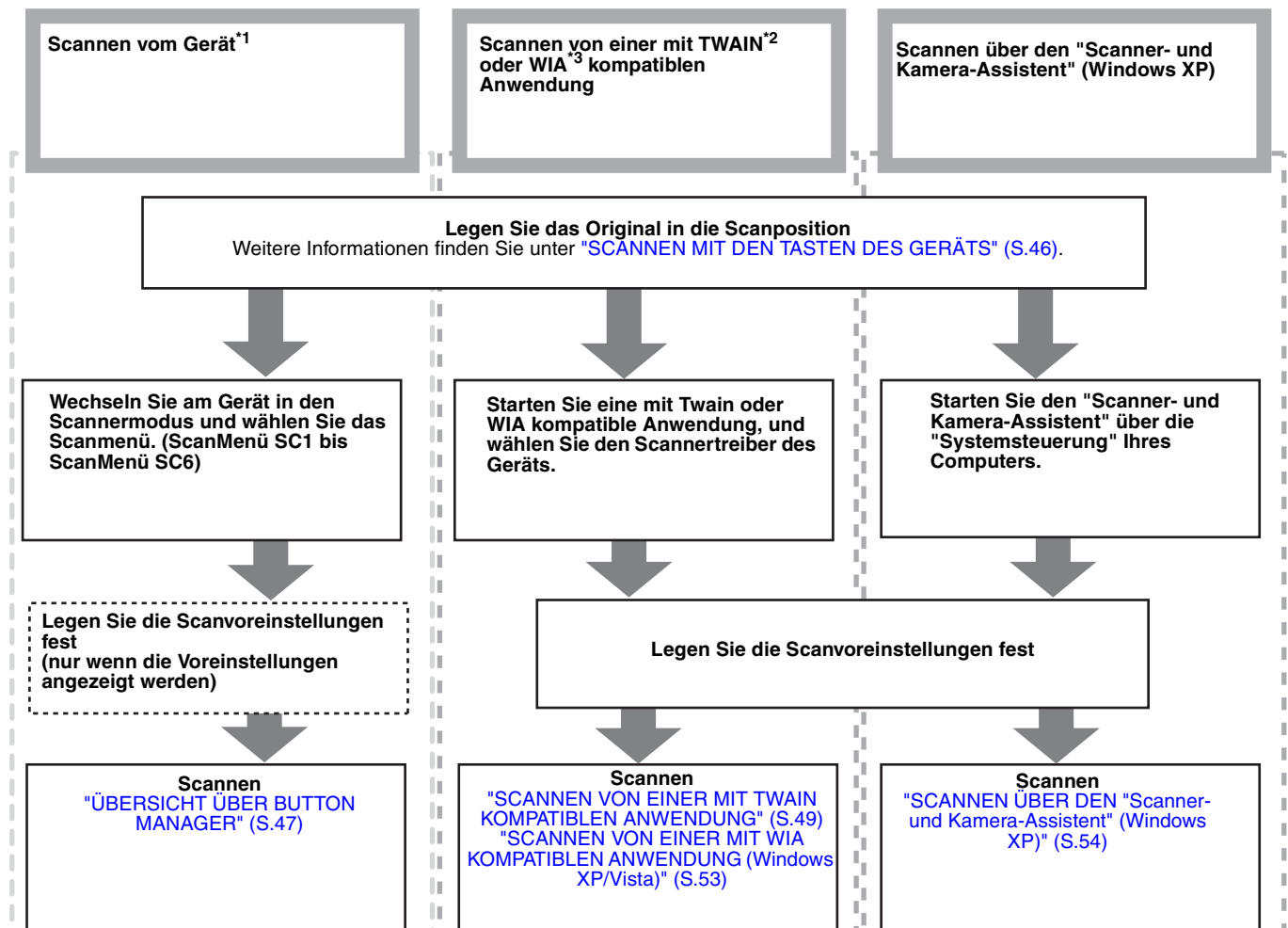

*1 Um über das Bedienfeld des Geräts zu scannen, müssen Sie zuerst Button Manager installieren und die entsprechenden Einstellungen in der Systemsteuerung vornehmen. Weitere Informationen finden Sie unter "EINRICHTEN VON BUTTON MANAGER" in der Anleitung Erste Schritte.

*2 TWAIN ist ein internationaler Schnittstellenstandard für Scanner und andere Bilderfassungsgeräte. Durch die Installation eines TWAIN-Treibers auf Ihrem Computer können Sie mit einer Vielzahl von TWAIN-kompatiblen Anwendungen scannen und mit Bildern arbeiten.

*3 WIA (Windows Imaging Acquisition) ist eine Windows-Funktion, die es einem Scanner, einer Digitalkamera oder einem Bilderfassungsgerät ermöglicht, mit einer Bildverarbeitungsanwendung zu kommunizieren. Der WIA-Treiber für dieses Gerät kann nur unter Windows XP/Vista verwendet werden.

SCANNEN MIT DEN TASTEN DES GERÄTS

Wenn der Scanvorgang auf diese Art durchgeführt wird, wird automatisch die Anwendung gestartet, die in Button Manager festgelegt wurde, und das gescannte Bild wird in die Anwendung eingefügt. Informationen zum Zuordnen von Anwendungen mit Button Manager oder anderen Einstellungen finden Sie unter "[EINSTELLUNGEN VON BUTTON MANAGER](#)" (S.48).



Wenn sich das Gerät im Kopiermodus befindet, drücken Sie die Taste [SCAN] () , um zum Scannermodus umzuschalten und die zuvor festgelegten Kopiereinstellungen zu löschen.

Scannen über das Bedienfeld des Geräts

1 Drücken Sie die Taste [SCAN] ().

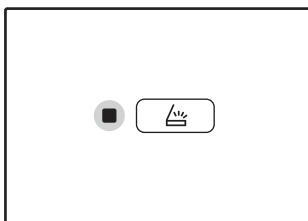

Wenn die Anzeige SCAN leuchtet, wechselt das Gerät in den Scannermodus.

2 Legen Sie die Originale, die Sie einscannen möchten, auf die Dokumentenglasplatte/in den SPF/RSPF.

[Beim Scannen über die Dokumentenglasplatte]

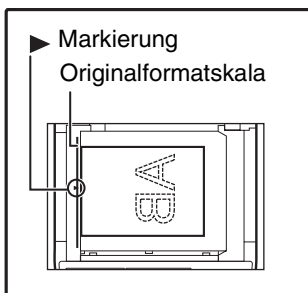

Legen Sie das Original mit der Vorderseite nach unten auf die Dokumentenglasplatte. Richten Sie die Kante des Originals an der Originalformatskala aus, sodass es an der Zentrierungsmarkierung ausgerichtet ist (▶).

[Beim Scannen über den SPF/RSPF]

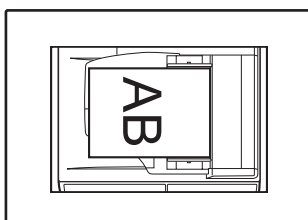

Legen Sie das (die) Original(e) mit der Vorderseite nach oben in die Dokumentenzuführung.

3 Drücken Sie die Taste [SCAN MENU], um den Scanvorgang zu starten.

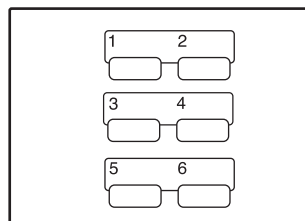



Das Scannen beginnt und die gescannten Daten werden in die Anwendung übertragen. Die Zielanwendung können Sie mit der Taste [SCAN MENU] auswählen. Mit welchen Anwendungen die einzelnen Tasten standardmäßig belegt sind, finden Sie unter "[EINSTELLUNGEN VON BUTTON MANAGER](#)" (S.48).



Am Display erscheint die Nummer der [SCANMENU] Taste, die Sie gedrückt haben, die Nummer leuchtet und die SCAN-Anzeige blinkt.



- Um aus der Scanner- in die Kopierer-Betriebsart zurückzukehren, drücken Sie die [SCANNEN]-Taste () oder die [ALLES LÖSCHEN]-Taste ().
- Die Einschränkungen für das Kopieren und Drucken in der Scanner-Betriebsart, sowie umgekehrt jene für das Scannen in der Betriebsart Kopieren und Drucken sind aus den Ausführungen "[BEDIENUNG IM KOPIER-, DRUCKER- UND SCANNERMODUS](#)" (S.14) ersichtlich.

ÜBERSICHT ÜBER BUTTON MANAGER

Button Manager ist ein Dienstprogramm, mit dem Sie die Scanner-Funktion des Geräts verwenden können. Mit Button Manager können Sie sechs Sätze mit Scaneinstellungen als Scan-Menü auf dem Gerät konfigurieren. Um Hilfe zu einer Einstellung anzuzeigen, klicken Sie auf die Schaltfläche  in der oberen rechten Ecke des Fensters und klicken dann auf die Einstellung.

Um den Scanvorgang über das Bedienfeld des Geräts zu starten, müssen in der Systemsteuerung die Einstellungen vorgenommen werden, nachdem Button Manager installiert wurde. Weitere Informationen zur Installation von Button Manager und zum Festlegen der Systemsteuerungseinstellungen finden Sie unter "EINRICHTEN VON BUTTON MANAGER" in der Anleitung Erste Schritte. Weitere Informationen zum Scannen über das Bedienfeld des Geräts finden Sie unter "[SCANNEN MIT DEN TASTEN DES GERÄTS](#)" (S.46). Sie können mit Button Manager die Funktionen der sechs Scan-Menüs auswählen und ändern. Lesen Sie unter "[EINSTELLUNGEN VON BUTTON MANAGER](#)" nach (p.48).

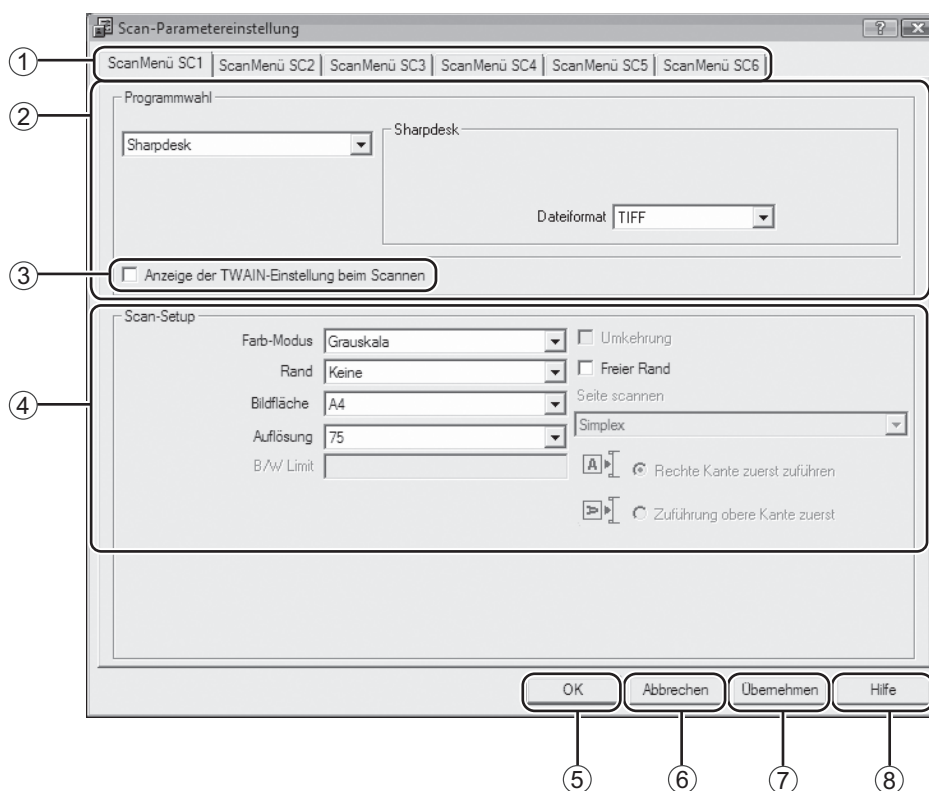

① Register

Klicken Sie auf eine der Registerkarten, um die Optionen des Scan-Menüs festzulegen. Jede Registerkarte enthält Scaneinstellungen für das Scan-Menü.

② Bereich "Programmwahl"

Wählen Sie hier die Startanwendung.

③ Kontrollkästchen "Anzeige der TWAIN-Einstellung beim Scannen"

Sie können wählen, ob der TWAIN-Bildschirm angezeigt wird. Wenn das Kontrollkästchen aktiviert ist, erscheint der TWAIN-Bildschirm, wenn der Scan ausgeführt wird, damit Sie die Scanbedingungen anpassen können.

④ Bereich "Scan-Setup"

Legen Sie die Scanbedingungen fest.

⑤ Schaltfläche "OK"

Klicken Sie auf diese Schaltfläche, um Ihre Einstellungen zu speichern und das Dialogfeld zu verlassen.

⑥ Schaltfläche "Abbrechen"

Klicken Sie auf diese Schaltfläche, um das Dialogfeld zu verlassen, ohne Änderungen an den Einstellungen vorzunehmen.

⑦ Schaltfläche "Übernehmen"

Klicken Sie auf diese Schaltfläche, um Ihre Einstellungen zu speichern ohne das Dialogfeld zu verlassen.

⑧ Schaltfläche "Hilfe"

Klicken Sie auf diese Schaltfläche, um die Hilfedatei für Button Manager anzuzeigen.



Einige Anwendungen beschränken die von Ihnen gewählten Einstellungen möglicherweise.

EINSTELLUNGEN VON BUTTON MANAGER

Nach der Installation läuft Button Manager unter Windows normalerweise im Hintergrund. Wenn Sie die Einstellungen von Button Manager ändern müssen, befolgen Sie die unten aufgeführten Schritte. Weitere Informationen zu den Einstellungen von Button Manager finden Sie in der Hilfe zu Button Manager. ["ÜBERSICHT ÜBER BUTTON MANAGER" \(S.47\)](#)

1 Klicken Sie mit der rechten Maustaste auf das Symbol für Button Manager () in der Taskleiste, und wählen Sie im Popup-Menü die Option "Einstellung".

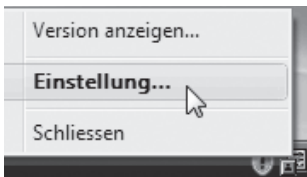

Der Einstellbildschirm von Button Manager wird angezeigt.



Wenn das Symbol für Button Manager nicht in der Taskleiste erscheint, klicken Sie auf die Schaltfläche "Start", wählen Sie "Alle Programme" ("Programme" unter Windows 2000), wählen Sie "Sharp Button Manager U" und klicken Sie dann auf "Button Manager", um Button Manager zu starten.

2 Klicken Sie auf die Registerkarte des Scanmenüs, das Sie einrichten möchten.

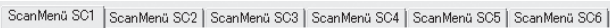

3 Wählen Sie die Startanwendung im Bereich "Programmwahl".



Wenn das Kontrollkästchen "Anzeige der TWAIN-Einstellung beim Scannen" ausgewählt ist, erscheint der Bildschirm für die Scaneinstellungen, wenn der Scanvorgang ausgeführt wird, damit Sie die Scanbedingungen anpassen können.

Scan-Menü von Button Manager (Standardeinstellung)

Anzeige/ Button Manager-Menü	Gestartete Anwendung
ScanMenü SC1	Sharpdesk
ScanMenü SC2	E-Mail
ScanMenü SC3	FAX
ScanMenü SC4	OCR
ScanMenü SC5	Microsoft Word
ScanMenü SC6	Ablage



Die Startanwendung muss vor dem Gebrauch installiert werden.

4 Legen Sie "Farb-Modus", "Rand" und andere Scaneinstellungen im Bereich "Scan-Setup" fest.

5 Klicken Sie auf die Schaltfläche "OK".

Damit sind die Einstellungen abgeschlossen.

SCANNEN VON IHREM COMPUTER

Dieses Gerät unterstützt den TWAIN-Standard, wodurch Sie über mit TWAIN kompatible Anwendungen scannen können. Das Gerät unterstützt auch WIA (Windows Image Acquisition), wodurch Sie über mit WIA kompatible Anwendungen und über den "Scanner- und Kamera-Assistent" unter Windows XP scannen können. Weitere Informationen zu den TWAIN- und WIA-Einstellungen finden Sie in der Hilfedatei des Scannertreibers oder in der Windows-Hilfe.

SCANNEN VON EINER MIT TWAIN KOMPATIBLEN ANWENDUNG

Der SHARP-Scannertreiber ist mit dem TWAIN-Standard kompatibel, wodurch er mit einer Vielzahl von TWAIN-kompatiblen Anwendungen verwendet werden kann.

1 Legen Sie die Originale, die Sie einscannen möchten, auf die Dokumentenglasplatte/in den SPF/RSPF.

Informationen zum Auflegen eines Originals zum Scannen finden Sie unter ["SCANNEN MIT DEN TASTEN DES GERÄTS"](#) (S.46).

2 Klicken Sie nach dem Start der mit TWAIN kompatiblen Anwendung auf das Menü "Datei" und wählen Sie ein Menü für den Scan.



Das Verfahren, mit dem Sie auf das Menü zugreifen, um den Scanner auszuwählen, hängt von der Anwendung ab. Weitere Informationen finden Sie im Handbuch oder in der Hilfedatei der Anwendung.

3 Wählen Sie "SHARP MFP TWAIN U" und klicken Sie dann auf die Schaltfläche "Wählen".



- Wenn Sie Windows XP/Vista verwenden, können Sie auch "WIA-SHARP AR-XXXX" verwenden, um mit dem WIA-Treiber zu scannen. ["SCANNEN VON EINER MIT WIA KOMPATIBLEN ANWENDUNG \(Windows XP/ Vista\)"](#) (S.53)
- Abhängig von Ihrem System erscheinen möglicherweise "SHARP MFP TWAIN U 1.0 (32-32)" und "WIA-SHARP AR-XXXX 1.0 (32-32)" in dem oben aufgeführten Bildschirm "Quelle wählen".

4 Wählen Sie das Menü zur Erfassung eines Bildes über das Menü "Datei" der Anwendung.

Der Einstellungsbildschirm des Scannertreibers wird angezeigt.

["Einstellungen des Scannertreibers"](#) (S.51)

5 Wählen Sie im Menü "Scanposition" die Position, unter der Sie in Schritte 1 das Original positioniert haben.

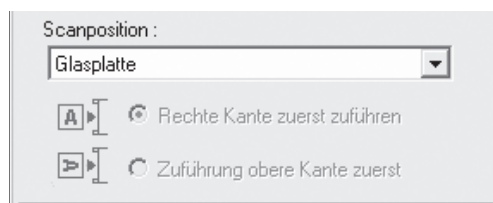

- Wenn Sie ein einseitiges Original in den SPF/RSPF eingelegt haben, wählen Sie "SPF (Simplex)".

Nur bei Verwendung des RSPF:

- Wenn Sie ein zweiseitiges Original in den RSPF eingelegt haben, wählen Sie "SPF (Duplex-Buch)" oder "SPF (Duplex-Block)" entsprechend der Bindungsposition des Originals.



Wenn Sie "SPF (Duplex-Buch)" oder "SPF (Duplex-Block)" im Menü "Scanposition" gewählt haben, legen Sie fest, ob die Ausrichtung des eingelegten Originals "Rechte Kante zuerst zuführen" oder "Zuführung obere Kante zuerst" ist.

6 Klicken Sie auf die Schaltfläche "Vorschau".

Das Vorschaubild wird angezeigt.



- Wenn der Winkel des Bildes nicht richtig ist, legen Sie das Original anders ein, und klicken Sie erneut auf die Schaltfläche "Vorschau".
- Wenn das Vorschaubild nicht richtig ausgerichtet ist, klicken Sie auf die Schaltfläche "Drehen" im Vorschaubildschirm. Damit wird das Vorschaubild um 90 Grad im Uhrzeigersinn gedreht, wodurch Sie die Ausrichtung korrigieren können, ohne dass das Original neu positioniert werden muss. ["Vorschau-Bildschirm"](#) (S.52)
- Wenn Sie mehrere Seiten in den SPF/RSPF einlegen, zeigt das Gerät nur die Vorschau der obersten Seite der Originale an, und sendet sie dann an das Original-Ausgabefach. Legen Sie das Original, für das die Vorschau angezeigt wurde, wieder in den SPF/RSPF ein, bevor Sie den Scan Auftrag starten.

4

7 Legen Sie den Scanbereich und die Scanvoreinstellungen fest.

Weitere Informationen zum Festlegen des Scanbereichs und zur Einstellung der Scanvoreinstellungen finden Sie in der Hilfe des Scannertreibers.

["Einstellungen des Scannertreibers" \(S.51\)](#)



Das Scannen eines großen Bereichs bei einer hohen Auflösung führt zu einer großen Datenmenge und einer längeren Scanzeit. Sie sollten passende Scanvoreinstellungen für den zu scannenden Vorlagentyp festlegen, d. h. Webseite (Monitor), Foto, Fax oder OCR.

8 Wenn Sie bereit sind, den Scanvorgang zu starten, klicken Sie auf die Schaltfläche "Scannen".

Um einen Scanauftrag abubrechen, nachdem Sie auf die Schaltfläche "Scannen" geklickt haben, drücken Sie die Taste [Esc] auf Ihrer Tastatur.

Einstellungen des Scannertreibers

Der Einstellungsbildschirm des Scannertreibers besteht aus dem "Einrichtungsbildschirm", über den Sie Scaneinstellungen auswählen können, und aus dem "Vorschau-Bildschirm", der das gescannte Bild zeigt. Um weitere Informationen zu den Scaneinstellungen zu erhalten, klicken Sie auf die Schaltfläche "Hilfe" im Vorschaubildschirm, um die Hilfe anzuzeigen.

Einrichtungsbildschirm

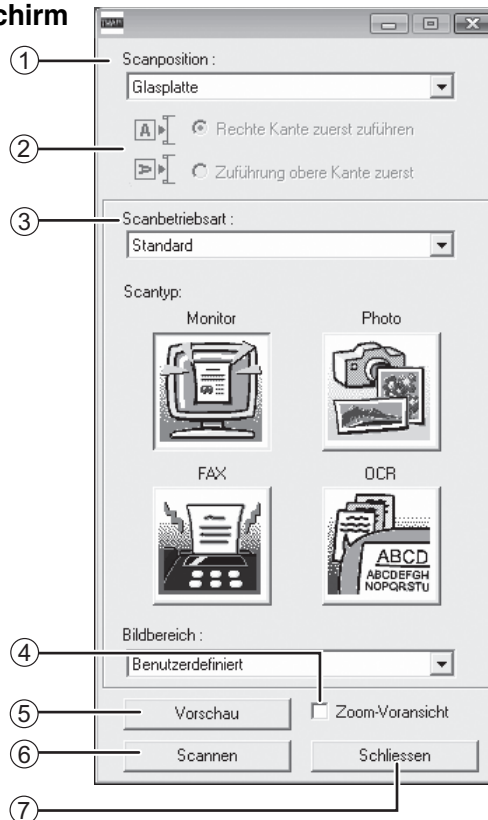

① Menü "Scanposition"

Wählen Sie die Position, an der das Original platziert wird. Sie können zwischen "Glasplatte" (Dokumentenglasplatte), "SPF (Simplex)", "SPF (Duplex-Buch)" und "SPF (Duplex-Block)" wählen. ["SCANNEN VON EINER MIT TWAIN KOMPATIBLEN ANWENDUNG" \(S.49\)](#)

② Menü Scanseite

Wenn Sie ein zweiseitiges Original in den RSPF eingelegt haben, wählen Sie "Rechte Kante zuerst zuführen" oder "Zuführung obere Kante zuerst" aus dem Menü Scanseite entsprechend der Ausrichtung des eingelegten Originals.

③ Menü "Scanbetriebsart"

Wählen Sie "Standard" oder "Profession" für den Scanmodus. Um weitere Informationen zu den Einstellungen zu erhalten, klicken Sie auf die Schaltfläche "Hilfe" im Vorschaubildschirm, um die Hilfe anzuzeigen.

④ Kontrollkästchen "Zoom-Voransicht"

Wenn dieses Kontrollkästchen aktiviert ist, wird der ausgewählte Teil des Vorschaubildes vergrößert, wenn Sie auf die Schaltfläche "Vorschau" klicken. Um zur normalen Ansicht zurückzukehren, deaktivieren Sie das Kontrollkästchen.

⑤ Schaltfläche "Vorschau"

Zeigt eine Vorschau des Dokuments an.



Wenn "Vorschau" abgebrochen wird, indem sofort die Taste [Esc] auf der Tastatur oder die Taste [LÖSCHEN] (C) oder [ALLES LÖSCHEN] (CA) am Gerät gedrückt wird, erscheint keine Anzeige im Vorschaubildschirm.

⑥ Schaltfläche "Scannen"

Klicken Sie auf diese Schaltfläche, um ein Original mit den gewählten Einstellungen zu scannen. Überprüfen Sie die Einstellungen auf ihre Richtigkeit, bevor Sie auf die Schaltfläche "Scannen" klicken.



Um einen Scanauftrag abzubrechen, nachdem Sie auf die Schaltfläche "Scannen" geklickt haben, drücken Sie die Taste [Esc] auf Ihrer Tastatur oder die Taste [LÖSCHEN] (C) oder [ALLES LÖSCHEN] (CA) am Gerät.

⑦ Schaltfläche "Schliessen"

Klicken Sie auf diese Schaltfläche, um den Einstellungsbildschirm des Scannertreibers zu schließen.



"Zoom-Voransicht" kann verwendet werden, wenn "Glasplatte" im Menü "Scanposition" ausgewählt ist.

Vorschau-Bildschirm

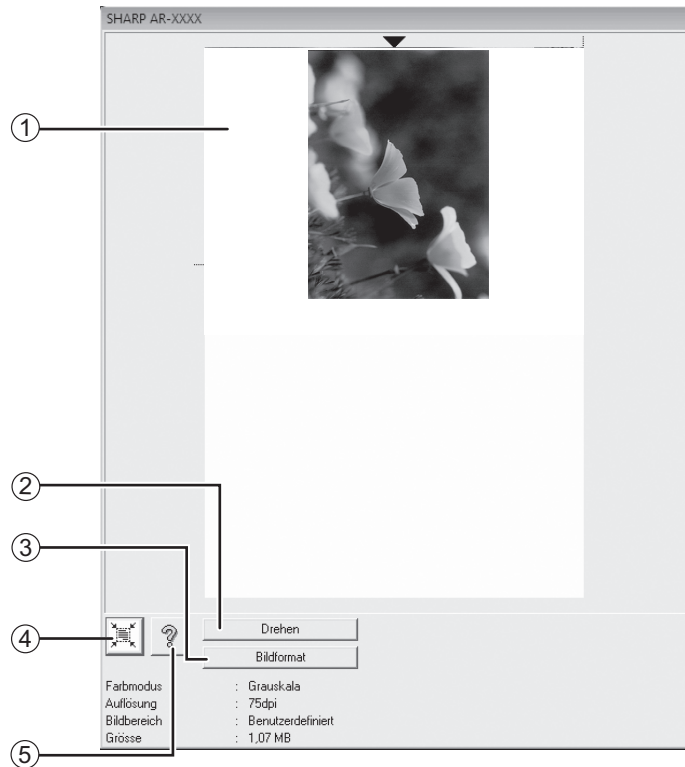

① **Vorschau-Bildschirm**

Klicken Sie auf die Schaltfläche "Vorschau" im Einrichtungsbildschirm, um das gescannte Bild anzuzeigen. Sie können den Scanbereich festlegen, indem Sie mit der Maus im Fenster den Bereich ziehen. Die Innenseite des Rahmens, der erscheint, wenn Sie mit der Maus ziehen, wird zum Scanbereich. Um einen festgelegten Scanbereich aufzuheben und den Rahmen zu löschen, klicken Sie auf eine beliebige Stelle außerhalb des Rahmens.

② **Schaltfläche "Drehen"**

Klicken Sie auf diese Schaltfläche, um das Vorschaubild um 90 Grad im Uhrzeigersinn zu drehen. So können Sie die Ausrichtung korrigieren, ohne das Original erneut einlegen zu müssen. Beim Scannen wird die Bilddatei mit der im Vorschau-Bildschirm gezeigten Ausrichtung erstellt.

③ **Schaltfläche "Bildformat"**

Klicken Sie auf diese Schaltfläche, um ein Dialogfeld zu öffnen, mit dem Sie den Scanbereich durch Eingabe der Zahlen festlegen können. Als Einheit für die Zahlenangaben können Pixel, mm oder Zoll ausgewählt werden. Wenn anfangs ein Scanbereich festgelegt wurde, können die Zahlen eingegeben werden, um den Bereich relativ zur linken oberen Ecke als festem Ursprung zu ändern.

④ **Schaltfläche "Automatische Scanbereichseinstellung"**

Klicken Sie auf diese Schaltfläche, wenn der Vorschaubildschirm angezeigt wird, um den Scanbereich automatisch auf das gesamte Vorschaubild festzulegen.



Klicken Sie auf die Schaltfläche "Automatische Scanbereichseinstellung", um automatisch das gesamte Vorschaubild als Scanbereich festzulegen.

Vorschaubild

Vorschau-Bildschirm

⑤ **Schaltfläche "Hilfe"**

Klicken Sie auf die Schaltfläche, um die Hilfedatei für den Scannertreiber anzuzeigen.

SCANNEN VON EINER MIT WIA KOMPATIBLEN ANWENDUNG (Windows XP/Vista)

Wenn Sie Windows XP/Vista verwenden, können Sie den WIA-Treiber verwenden, um aus Paint und anderen mit WIA kompatiblen Anwendungen heraus zu scannen. Die Schritte zum Scannen mit Paint werden im Folgenden erläutert.

1 Legen Sie das Original, das Sie einscannen möchten, auf die Dokumentenglasplatte/in den SPF/RSPF.

Informationen zum Auflegen eines Originals zum Scannen finden Sie unter **"SCANNEN MIT DEN TASTEN DES GERÄTS"** (S.46).

2 Starten Sie Paint, und klicken Sie dann im Menü "Datei" auf "Von Scanner oder Kamera".

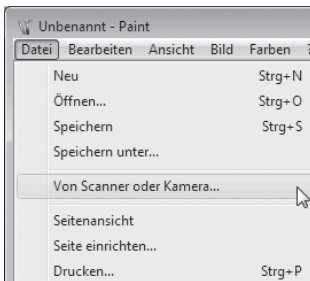

Der Scanbildschirm des WIA-Treibers wird angezeigt.



Wenn auf Ihrem Computer WIA-Treiber für andere Geräte installiert sind, erscheint der Bildschirm "Gerät auswählen". Wählen Sie "SHARP AR-XXXX" und klicken Sie dann auf die Schaltfläche "OK".

3 Wählen Sie die Papierquelle und den Bildtyp und klicken Sie auf die Schaltfläche "Vorschau".

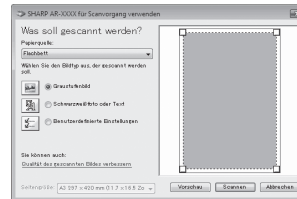

Das Vorschaubild wird angezeigt.

Wenn Sie das Original auf die Dokumentenglasplatte gelegt haben, wählen Sie für "Papierquelle" die Option "Flachbett".

Wenn Sie das Original in den SPF/RSPF eingelegt haben, wählen Sie für "Papierquelle" die Option "Papiereinzug", und legen Sie das Originalformat unter "Seitengröße" fest.



- Wenn Sie für "Papierquelle" die Option "Papiereinzug" gewählt haben und auf die Schaltfläche "Vorschau" klicken, wird die Vorschau des obersten Originals im SPF/RSPF angezeigt. Das Original, für das die Vorschau angezeigt wurde, wird an das Originalausgabefach gesendet, sodass Sie es wieder in den SPF/RSPF einlegen müssen, bevor Sie den Scanauftrag starten.
- In Windows XP können Sie Hilfe zu einer Einstellung anzeigen lassen. Klicken Sie auf die Schaltfläche  in der oberen rechten Ecke des Fensters und klicken Sie dann auf die Einstellung.

4

4 Klicken Sie auf die Schaltfläche "Scannen".

Der Scanvorgang startet und das Bild wird in Paint angezeigt.

Verwenden Sie den Befehl "Speichern" der Anwendung, um einen Dateinamen und Ordner für das gescannte Bild festzulegen und das Bild zu speichern. Um einen Scanauftrag abzubrechen, nachdem Sie auf die Schaltfläche "Scannen" geklickt haben, klicken Sie auf die Schaltfläche "Abbrechen".

SCANNEN ÜBER DEN "Scanner- und Kamera-Assistent" (Windows XP)

Die Schritte zum Scannen mit dem "Scanner- und Kamera-Assistent" unter Windows XP werden hier erläutert. Mit dem "Scanner- und Kamera-Assistent" können Sie ein Bild scannen, ohne eine mit WIA kompatible Anwendung zu benutzen.

1 Legen Sie das Original, das Sie einscannen möchten, auf die Dokumentenglasplatte/in den SPF/RSPF.

Informationen zum Auflegen eines Originals zum Scannen finden Sie unter "SCANNEN MIT DEN TASTEN DES GERÄTS" (S.46).

2 Klicken Sie auf die "Start"-Taste, dann auf "Systemsteuerung", "Drucker und andere Hardware" und abschließend auf "Scanner und Kameras".

3 Klicken Sie auf das "SHARP AR-XXXX"-Symbol und dann auf "Bilder übertragen" in "Bildverarbeitungsaufgaben".

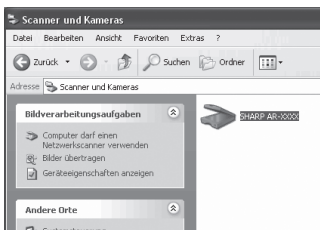

Der "Scanner- und Kamera-Assistent" wird angezeigt.

4 Klicken Sie auf die Schaltfläche "Weiter".

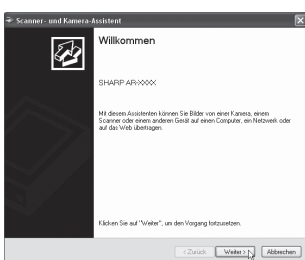

5 Wählen Sie den "Bildtyp", und klicken Sie auf die Schaltfläche "Weiter".

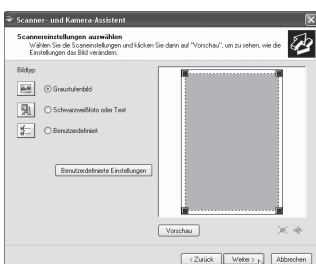

Um die Auflösung, den Bildtyp sowie die Einstellungen für Helligkeit und Kontrast anzupassen, klicken Sie auf die Schaltfläche "Benutzerdefinierte Einstellungen".

6 Legen Sie einen Gruppennamen, das Format und den Ordner zum Speichern des Bildes fest, und klicken Sie dann auf die Schaltfläche "Weiter".

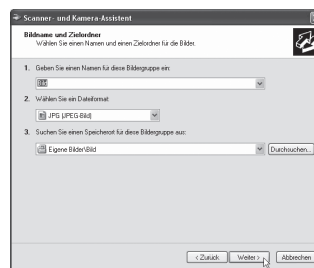

JPG, BMP, TIF oder PNG kann als Format ausgewählt werden. Um den Scanvorgang zu starten, klicken Sie auf die Schaltfläche "Weiter".

7 Wenn der Scanvorgang beendet ist, erscheint der folgende Bildschirm. Wählen Sie die nächste auszuführende Aufgabe, und klicken Sie dann auf die Schaltfläche "Weiter".



Wenn Sie bereit sind, die Sitzung zu beenden, klicken Sie auf "Nichts".

8 Klicken Sie auf die Schaltfläche "Fertig stellen".

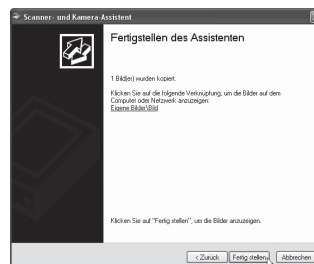

Der "Scanner- und Kamera-Assistent" wird geschlossen und das gescannte Bild wird in dem angegebenen Ordner gespeichert.

In diesem Kapitel wird erläutert, wie Sie den automatischen Belichtungspegel und Tonersparmodus/Modus für hohe Bildqualität einstellen sowie Systemeinstellungen vornehmen. Dabei handelt es sich um individuelle Einstellungen, mit denen wichtige Funktionen beim Betrieb des Geräts gesteuert werden.

JUSTIERUNG DER AUTOMATISCHEN NIVEAUEINSTELLUNG FÜR HELLIGKEIT UND KONTRAST

Das von der automatischen Helligkeits- und Kontrasteinstellung benutzte Niveau für Helligkeit und Kontrast, welche automatisch für die Kopie Helligkeit und Kontrast nach dem Original einstellt, kann justiert werden. Wenn Kopien dazu neigen, zu dunkel oder zu hell zu sein, wenn die automatische Helligkeits- und Kontrasteinstellung verwendet wird, folgen Sie den nachfolgenden Schritten, um das automatische Niveau von Helligkeit und Kontrast zu justieren. Der automatische Belichtungspegel kann getrennt für die Dokumentenglasplatte und den SPF/RSPF angepasst werden.



Während das automatische Helligkeit- und Kontrast-Niveau eingestellt wird, können die Kopierer-, Scanner- und Drucker-Funktionen nicht verwendet werden.

1 Um den automatischen Belichtungspegel für den SPF/RSPF anzupassen, legen Sie das Original in den SPF/RSPF ein. (S.16)

Stellen Sie sicher, dass die Anzeige SPF/RSPF leuchtet.



Um das automatische Helligkeits- und Kontrast-Niveau für Kopien einzustellen, die von Originalen gemacht werden, die auf die Dokumentenplatte gelegt werden, gehen Sie zu Schritt 2 weiter.

2 Drücken Sie die Taste [AUTOM./MANUELL/FOTO] (AUTO / 1...3 / FOTO) um "FOTO" (FOTO) zu wählen.

3 Halten Sie die Taste [AUTOM./MANUELL/FOTO] gedrückt (AUTO / 1...3 / FOTO) bis die AUTO-Anzeige (AUTO) blinkt.

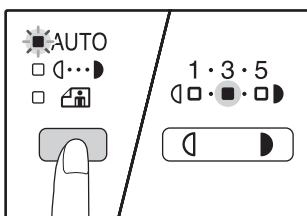

Die Niveau-Anzeigen von Helligkeit und Kontrast geben die aktuelle Einstellung an.

4 Drücken Sie die [Heller]-Taste (Heller) oder [Dunkler]-Taste (Dunkler) um die automatische Niveaueinstellung nach Geschmack heller oder dunkler einzustellen.

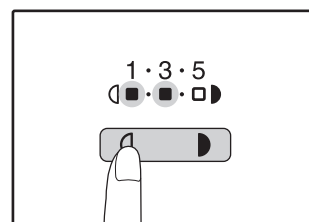

5 Drücken Sie die [AUTOM./MANUELL/FOTO] Taste (AUTO / 1...3 / FOTO), um die Justierung zu beenden.



Die AUTO-Anzeige (AUTO) hört auf zu blinken und leuchtet ständig.



Nach Einstellung des automatischen Niveaus von Helligkeit und Kontrast wird empfohlen, eine Testkopie zu machen, um das neue Niveau nachzuprüfen.

AKTIVIERUNG DES TONERSPARMODUS



Der Tonersparmodus kann aktiviert werden, um den Tonerverbrauch um ungefähr 10 % zu senken. Wie viel Toner gespart werden kann, hängt vom Typ des Originals ab.

1 Drücken Sie die Taste [AUTOM./MANUELL/FOTO] (AUTO //) um "MANUELL" () zu wählen.

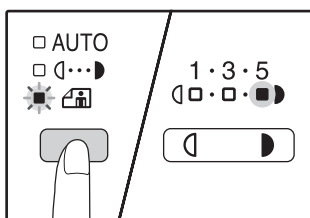
2 Halten Sie die Taste [AUTOM./MANUELL/FOTO] gedrückt (AUTO //) bis die FOTO-Anzeige () blinkt.



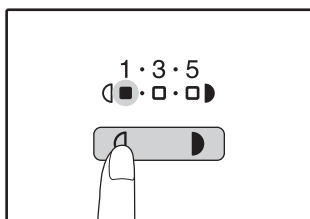

Die Niveau-Anzeigen von Helligkeit und Kontrast geben die aktuelle Einstellung an.

3 Um Tonersparmodus zu aktivieren, drücken Sie die [Heller]-Taste (). Um Tonersparmodus zu deaktivieren, drücken Sie die [Dunkler]-Taste ().



Beim Aktivieren des Tonersparmodus darauf achten, dass "1" aufleuchtet.

Beim Deaktivieren des Tonersparmodus darauf achten, dass "5" aufleuchtet.

4 Drücken Sie die [AUTOM./MANUELL/FOTO] Taste (AUTO //), um die Justierung zu beenden.

Die FOTO-Anzeige () hört auf zu blinken und leuchtet ständig.

BENUTZEREINSTELLUNGEN

(Systemeinstellungen)

Mit den Systemeinstellungen können Sie das Gerät so einstellen, dass es Ihren Anforderungen gerecht wird.

SYSTEMEINSTELLUNGEN



Programmnummer	Programmbezeichnung	Einstellcodes (vorgesteuerte Werkseinstellung erscheint in Fettbuchstaben)	Erklärung
1	Zeitdauer für automatische Rückstellung	1: AUS 2: 10 sec. 3: 20 sec. 4: 60 sec. 5: 90 sec. 6: 120 sec.	<ul style="list-style-type: none"> "Zeitdauer für automatische Rückstellung" setzt automatisch alle Kopierereinstellungen auf die vorgesteuerten Werkseinstellungen zurück (S.8) nach Ablauf einer bestimmten Zeitspanne, nachdem keine Kopien mehr gemacht wurden. Dieses Programm wird verwendet, um die Zeitspanne auszuwählen. "Zeitdauer für automatische Rückstellung" kann auch deaktiviert werden.
2	Vorwärmmodus	1: 1 Min. 2: 5 Min. 3: 30 Min. 4: 60 Min. 5: 120 Min. 6: 240 Min.	<ul style="list-style-type: none"> Diese Funktion schaltet das Gerät automatisch in einen der Energiesparmodi, wenn die voreingestellte Nichtbenutzungszeit bei eingeschaltetem Netzschalter abgelaufen ist. Bei leuchtender ENERGIESPAR Anzeige (☺) bleiben jedoch die Bedientastentasten weiterhin aktiv. Der normale Betrieb wird automatisch fortgesetzt, wenn eine Bedientastentaste betätigt, ein Druckauftrag empfangen oder ein Original eingelegt wird.
3	Abschalttimer	1: 5 Min. 2: 30 Min. 3: 60 Min. 4: 120 Min. 5: 240 Min.	<ul style="list-style-type: none"> Diese Funktion schaltet das Gerät automatisch in einen Energiesparmodus, der noch weniger Energie als der Vorwärmmodus verbraucht, wenn die voreingestellte Nichtbenutzungszeit bei eingeschaltetem Netzschalter abgelaufen ist. Alle Anzeigen außer ENERGIESPAR-Anzeige (☺) und ON LINE-Anzeige gehen aus. Um wieder in den Normalbetrieb zu gelangen, muß nur die Taste [START] (☺) gedrückt werden. Der normale Betrieb wird automatisch fortgesetzt, wenn ein Druckauftrag empfangen wird. Während sich das Gerät im Abschaltautomatikmodus befindet, sind alle Bedientastentasten (außer Taste [START] (☺)) wirkungslos.
4	Modus für kontinuierliche Zuführung* ¹	0: AUS 1: EIN	<ul style="list-style-type: none"> Beim Kopieren mit dem SPF/RSPF kann während der Zeitspanne, in der nach dem Scannen eines Originals die Anzeige SPF/RSPF blinkt (ungefähr 5 Sekunden), ein weiteres Original eingelegt und automatisch in das Gerät eingezogen werden.
5	Abschaltautomatik-Einstellung	0: AUS 1: EIN	<ul style="list-style-type: none"> Benutzen Sie diese Einstellung, um die Abschaltautomatik ein- oder auszuschalten.
6	Randlinie für 2 IN 1 / 4 IN 1	1: AUS 2: Durchgehende Linie 3: Gestrichelte Linie	<ul style="list-style-type: none"> Beim Kopieren auf ein einzelnes Blatt (2 IN 1 / 4 IN 1) kann diese Funktion verwendet werden, um eine ununterbrochene oder gestrichelte Begrenzungslinie um jedes ursprüngliche Bild zu drucken.

*¹ Wenn der SPF/RSPF installiert ist

Programmnummer	Programmbezeichnung	Einstellcodes (vorgesteuerte Werkseinstellung erscheint in Fettbuchstaben)	Erklärung
7	Kopie mit Drehen	0: AUS 1: EIN	<ul style="list-style-type: none"> • Wenn die Funktion automatische Papierwahl aktiviert wird und im gewählten Fach entweder kein Papier ist, das dasselbe Format wie das Original hat oder keines in derselben Richtung geladen ist, wählt diese Funktion Papier automatisch dasselbe Format, das in der entgegengesetzten Richtung geladen ist und dreht das Bild 90 Grade, so daß es mit der korrekten Richtung kopiert wird. • Wenn die automatische Abbildungsverhältnisseinstellung aktiv ist und Original und Kopierpapier in entgegengesetzten Richtungen eingelegt sind, bewirkt diese Funktion eine Bildrotation, damit das Original in der korrekten Lage kopiert wird.
8	Automatischer Papierwahlmodus* ²	0: AUS 1: EIN	<ul style="list-style-type: none"> • Diese Funktion wählt automatisch Papier aus, welches dasselbe Format wie das in den SPF/RSPF eingelegte Original oder dasselbe Format hat, das über die Taste [ORIGINAL] () ausgewählt wurde. Die Funktion kann deaktiviert werden.
9	Automatische Kassettenumschaltung* ²	0: AUS 1: EIN	<ul style="list-style-type: none"> • Wenn das Papier während Druckens ausgeht und es noch Papier desgleichen Formats und dergleichen Richtung in einer anderen Kassette gibt, schaltet diese Funktion automatisch auf dieses Papierfach um (ausgenommen das manuelle Eingabefach). Die Funktion kann deaktiviert werden.
10 bis zu 15	Kostenstellenmodus	–	Siehe " KOSTENSTELLENMODUS-EINSTELLUNGEN " (S.61).
16	Löschbreiten-Einstellung	1: 0 mm 2: 5 mm 3: 10 mm 4: 15 mm 5: 20 mm	<ul style="list-style-type: none"> • Benutzen Sie diese Einstellung, um die Löschbreite der Schatten einzustellen, die um die Ränder und am Heftrand erscheinen, wenn ein Buch oder ein ähnlich dickes Original kopiert wird.
17	Anordnung in 2 IN 1 Kopie	1: Anordnung 1 2: Anordnung 2	<ul style="list-style-type: none"> • Benutzen Sie diese Einstellung, um das Anordnungsmuster auszuwählen, wenn zwei Originalseiten auf ein einzelnes Blatt kopiert werden (Siehe Seite 32 für die Anordnungsmuster).
18	Anordnung bei 4 IN 1 Kopie	1: Anordnung 1 2: Anordnung 2 3: Anordnung 3 4: Anordnung 4	<ul style="list-style-type: none"> • Benutzen Sie diese Einstellung, um das Anordnungsmuster auszuwählen, wenn vier Originalseiten auf ein einzelnes Blatt kopiert werden (Siehe Seite 32 für die Anordnungsmuster).
20	Bildrotation beim Duplexkopieren* ³	0: AUS 1: EIN	<ul style="list-style-type: none"> • Wenn ein einseitiges, vertikales Original (Hochformat) in einer horizontalen Ausrichtung (Format B4 oder A3) für das zweiseitige Kopieren eingelegt wird, liegen die Ober- und Unterkante des Bildes auf der Vorder- und Rückseite des Papiers gegensätzlich zueinander.
21	Anordnung des Randes* ³	1: Linker Rand 2: Oberer Rand	<ul style="list-style-type: none"> • Benutzen Sie diese Einstellung, um von der Randverbreiterung am oberen auf dem linken Rand umzuschalten.
22	Randbreite	1: 0 mm 2: 5 mm 3: 10 mm 4: 15 mm 5: 20 mm	<ul style="list-style-type: none"> • Benutzen Sie diese Einstellung, um die Randbreite einzustellen.
23	Auflösungen im Auto/ MANUELL Modus	1: 300 dpi 2: 600 dpi	<ul style="list-style-type: none"> • Mit dieser Einstellung wird die Kopierauflösung in den Betriebsarten "AUTO" und "MANUELL" von 600 x 300 dpi auf 600 x 600 dpi (hohe Qualität) umgeschaltet. In der Betriebsart für hohe Qualität ist das Scannen langsamer.

*² Wenn zwei oder mehr Papierkassetten vorhanden sind.

*³ Bei Modellen mit automatischen Vorder- und Rückseitenkopieren (wenn der RSPF eingebaut ist).

Programmnummer	Programmbezeichnung	Einstellcodes (vorgesteuerte Werkseinstellung erscheint in Fettdruckbuchstaben)	Erklärung
24	Dem Druckermodus zugeteilte Speicherkapazität	1: 30% 2: 40% 3: 50% 4: 60% 5: 70%	• Benutzen Sie diese Einstellung, um die im Druckermodus benutzte Speicherkapazität des Geräts zu ändern.
25	Automatische Tastendruckwiederholung	0: AUS 1: EIN	• Benutzen Sie diese Einstellung, um auszuwählen, ob Gedrückthalten der Taste die mehrmalige Tasteneingabe bewirkt oder nicht. Für Tasten, die, wenn sie gedrückt bleiben, normalerweise die stufenweise Erhöhung eines Wertes veranlassen, (zum Beispiel, zunehmender [ZOOM] bei gedrückt bleibender Zoom-Taste ( , )), kann dieses Programm zur Abschaltung der wiederholten Eingabe verwendet werden, um den Wert nicht zu verändern, falls die Taste ungewollt länger gedrückt wird.
26	Tastendruckdauer	1: Minimum (aktuelle Reaktionsgeschwindigkeit) 2: 0,5 sec. 3: 1,0 sec. 4: 1,5 sec. 5: 2,0 sec.	• Benutzen Sie diese Einstellung, um auszuwählen, wie lange eine Taste gedrückt werden muß, bis ihre Eingabe validiert wird. Durch Vorwählen einer längeren Zeit, können Sie Einstellungen davor bewahren, durch unbeabsichtigtes Drücken der Taste verändert zu werden.
27	Lautstärke der Audio-Signaltöne	1: Kurzer Signalton 2: Lange Signalton 3: AUS	• Das stellt die Lautstärke von Pieptonsignalen ein. (S.60)
28	Grundeinstellungs-Signaltöne	0: AUS 1: EIN	• Benutzen Sie das, um einen Signalton auszugeben, wenn eine Grundeinstellung ausgewählt wird. (S.60)
29	Grenze der erlaubten Kopienzahl	1: 99 Kopien 2: 999 Kopien	• Benutzen Sie diese Einstellung 99 oder 999 um die Höchstzahl von Kopien auszuwählen.
30	Gebrauche ähnliches Papierformat	0: AUS 1: EIN	• Wenn diese Funktion aktiviert wird, wird im Druckermodus automatisch ein anderes Papierformat benutzt, wenn das gewünschte Papierformat in allen Kassetten fehlt. Diese Funktion funktioniert nicht im Kopierermodus.
31	Einstellung des vorgesteuerten Papierfachs*4	1: Obere Papierkassette 2: Untere Papierkassette 3: 250 Blatt Papierkassette / Obere Papierkassette für 2 x 250 Blatt 4: Untere Papierkassette für 2 x 250 Blatt 5: Manuelles Papiereinfühfach	• Benutzen Sie dieses Programm, um ein vorgesteuertes Papierfach auszuwählen. Diese Kassette wird jedesmal automatisch ausgewählt, wenn das Gerät eingeschaltet wird oder zur Werkseinstellung zurückkehrt.
32	Vorgesteuerte Helligkeits- und Kontrasteinstellung	1: AUTOM. 2: MANUELL 3: FOTO	• Benutzen Sie dieses Programm, um "AUTOM.", "MANUELL", oder "FOTO" als die vorgesteuerte Helligkeits- und Kontrasteinstellung auszuwählen.
33	USB 2.0 Modus Umschaltung	1: Vollgeschwindigkeit 2: Hochgeschwindigkeit	• Hiermit wird die USB 2.0-Datentransferrgeschwindigkeit festgelegt. Wenn Ihr Computer nicht mit USB 2.0 (Hochgeschwindigkeit) kompatibel ist, verwenden Sie dieses Programm, um den USB 2.0-Modus in "Full-Speed" zu ändern.
34	Autom. auswahl sortieren*1	1: AUS 2: Sortieren 3: Gruppieren	• Verwenden Sie diese Einstellung, um die voreingestellte Ausgabebetriebsart für das Kopieren über den SPF/RSPF auszuwählen.

*1 Wenn der SPF/RSPF installiert ist.

*4 AR-5516/AR-5516D wie folgt:

- 1: Papierkassette (werksseitig eingestellt),
- 2: 250 Blatt Kassette / Obere Papierkassette der 2 x 250 Blatt Papierkassette,
- 3: Untere Papierkassette mit 2 x 250 Blatt,
- 5: Manuelles Papiereinfühfach

AUSWÄHLEN EINER EINSTELLUNG FÜR EINE SYSTEMEINSTELLUNG

1 [Heller]-Taste gedrückt halten (☐) bis die Warnanzeigen (☹, ☹☹, ☹☹☹, ☐, ⚡) blinken.

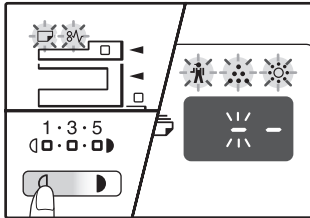

Das Display zeigt "- -" und das linke Trennungszeichen blinkt.

2 Geben Sie die Programmnummer mit den Zahlentasten ein.

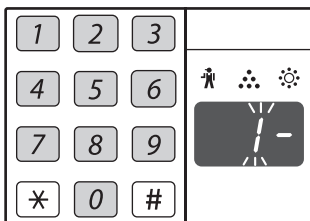

- Informationen zu den Programmnummern finden Sie unter "SYSTEMEINSTELLUNG EN" (S.57 bis S. 59).
- Die ausgewählte Programmnummer blinkt.
- Um die "Zeitdauer für automatische Rückstellung" auszuwählen, drücken Sie die Taste [1].



Wenn Sie eine falsche Zahl eingegeben haben, müssen Sie die Taste [LÖSCHEN] (☐) drücken und die richtige Zahl neu eingeben.

3 Drücken Sie die Taste [START] (⊕).

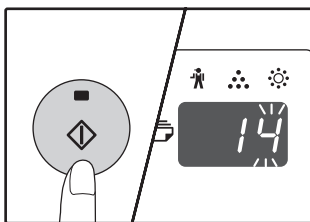

- Die ausgewählte Programmnummer hört zu blinken auf und leuchtet ständig.
- Der aktuell ausgewählte Einstellcode blinkt in der 1. Stelle des Displays.

4 Den gewünschten Einstellcode wählen Sie durch Drücken einer Zahlentaste aus.

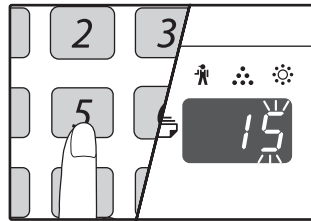

- Informationen zu den Einstellcodes finden Sie unter "SYSTEMEINSTELLUNG EN" (S.57 bis S. 59).
- Der ausgewählte Einstellcode blinkt.
- Um 90 Sekunden auszuwählen, drücken Sie die [5] Taste.



Wenn Sie eine falsche Zahl eingegeben haben, müssen Sie die [LÖSCHEN]-Taste (☐) drücken und zum Schritt 2 zurückkehren.

5 Drücken Sie die Taste [START] (⊕).

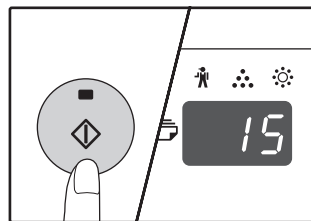

Der ausgewählte Einstellcode hört zu blinken auf und leuchtet ständig.



Wenn Sie eine Einstellung für eine andere Systemeinstellung auswählen wollen, drücken Sie die Taste [LÖSCHEN] (☐) und wechseln wieder zu Schritt 2.

6 Drücken Sie die [Heller]-Taste (☐), um die Einstellungen abzuschließen.

Die Warnanzeigen (☹, ☹☹, ☹☹☹, ☐, ⚡) erlöschen und das Display kehrt zur Kopienanzahlanzeige zurück.

Audio-Signaltöne (Tasteneingabe-Bestätigungs-Piepton, Piepton für ungültige Tasteneingabe, Grundeinstellungs-Piepton)

Das Gerät läßt drei verschiedene Typen von Pieptonen erklingen: ein Tasteneingabe-Bestätigungs-Piepton, der ertönt, wenn eine gültige Taste gedrückt wird, ein Piepton für ungültige Tasteneingabe der erklingt, wenn eine ungültige Taste gedrückt wird und ein Grundeinstellungs-Piepton, der ertönt, wenn eine Einstellung identisch mit der Grund-Einstellung ist, (Grundeinstellungen siehe unten). Der Grundeinstellungs-Piepton ist werksseitig deaktiviert. Wenn Sie den Grundeinstellungs-Piepton aktivieren wollen, siehe "Grundeinstellungs-Signaltöne" auf Seite 59. Wenn Sie die Lautstärke der Pieptonen ändern oder sie deaktivieren wollen, siehe "Lautstärke der Audio-Signaltöne" auf Seite 59. Die Signalton-Folgen der Pieptonenarten sind folgende:

Tasteneingabe-Bestätigungs-PieptonEin Signalton
Piepton für ungültige Tasteneingabe..... Zwei Signaltöne

Grundeinstellungs-Piepton Drei Signaltöne

Grundeinstellungen

Die Grundeinstellungen sind vorgesteuerte Standardauswahlen für jede Kopier-Einstellung. Die Grundeinstellungen sind folgende:

Abbildungsverhältnis 100%
Heller und Dunkler Anzeige..... 3
Papierstation Oberes Papierfach

ORIGINALFORMATA4
AUTOM./MANUELL/FOTO (AUTO /☐/☐)
 AUTO

EINSTELLUNGEN FÜR KOSTENSTELLENMODUS

KOSTENSTELLENMODUS

Wenn "Kostenstellenmodus" aktiviert wird, wird eine Aufrechnung der von jedem Kostenstellenkonto gemachten Kopien erstellt (es können bis zu 20 Konten eingerichtet werden) und diese Aufrechnungen können nach Bedarf angezeigt und zusammengerechnet werden. In "Kostenstellenmodus", steht "- - -" im Display. Das zeigt an, daß eine 3-stellige Kontonummer eingegeben werden muß, um das Gerät zum Kopieren benutzen zu können.



Der Geräteadministrator muß die folgenden Einstellungen ergänzen:

- Aktivierung "Kostenstellenmodus" (S.63)
- Kontonummer-Eingabe (S.63)

KOSTENSTELLENMODUS-EINSTELLUNGEN

Programmnummer	Programmbezeichnung	Einstellcodes (vorgesteuerte Werkseinstellungen erscheint in Fettbuchstaben)	Erklärung
10	Kostenstellenmodus	0: AUS 1: EIN	Zum Aktivieren und Deaktivierten "Kostenstellenmodus". "Kostenstellenmodus" ist werksseitig deaktiviert.
11	Kontonummer-Eingabe	Keine	Zur Einstellung von Kontonummern. Bis zu 20 Kontonummern können vergeben werden.
12	Kontonummer-Änderung	Keine	Zur Änderung einer Kontonummer.
13	Kontonummer-Löschung	0: Lösche eine Kontonummer 1: Lösche alle Kontonummern	Zur Kontonummer-Löschung. Es kann eine einzelne oder es können alle Kontonummern auf einmal gelöscht werden.
14	Kopienzahl pro Konto	Keine	Das zeigt die von jedem Konto gemachte Anzahl der Kopien an. Die maximal mögliche Kopienanzahl pro Konto ist 49.999. Wenn diese Zahl überschritten wird, beginnt die Zählung wieder von 0 an.
15	Kontenrückstellung	0: Rückstellung eines einzelnen Kontos 1: Rückstellung aller Konten	Zur Rückstellung des Kopienzählers eines Kontos auf 0. Es kann ein einzelner Kopienzähler oder es können alle Kopienzähler der Konten auf einmal zurückgestellt werden.

AUSWAHL DER KOSTENSTELLENMODUSEINSTELLUNGEN

1 [Heller] Taste gedrückt halten (☐) bis die Warnanzeigen (☹, ☼, ☼, ☐, ⚡) blinken.

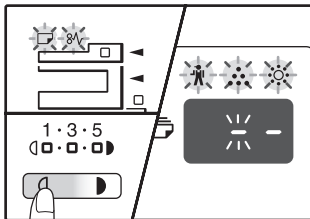

Das Display zeigt "- -" und das linke Trennungszeichen blinkt.

5 Drücken Sie Die Heller-Taste (☐) um die Einstellungen abzuschließen.

Die Warnanzeigen (☹, ☼, ☼, ☐, ⚡) erlöschen und das Display kehrt zur Kopienanzahlanzeige zurück.

2 Geben Sie die Programmnummer mit den Zahlentasten ein.

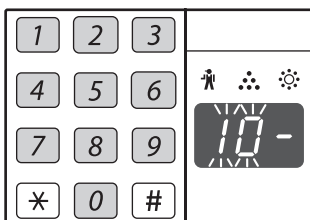

- "KOSTENSTELLENMODUS-EINSTELLUNGEN" (S.61) für die Programmnummern.
- Die ausgewählte Programmnummer blinkt.
- Um "Kostenstellenmodus" auszuwählen "10" eingeben.



Wenn Sie eine falsche Zahl eingegeben haben, müssen Sie die Taste [LÖSCHEN] (☐) drücken und die richtige Zahl neu eingeben.

3 Drücken Sie die Taste [START] (⊕).

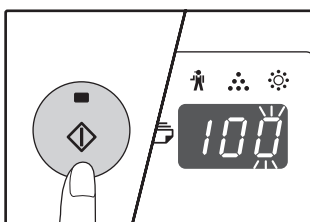

- Die ausgewählte Programmnummer hört zu blinken auf und leuchtet ständig.
- Der aktuell ausgewählte Einstellcode blinkt in der 1. Stelle des Displays.

4 Geben Sie den gewünschten Einstellcode für das Programm, wie in den ausführlichen Verfahren auf den folgenden Seiten erklärt, ein.

Für die Einstellcodes, siehe "[KOSTENSTELLENMODUS-EINSTELLUNGEN](#)" (S.61)



- Wenn Sie eine falsche Zahl eingegeben haben, müssen Sie die [LÖSCHEN]-Taste (☐) drücken und zum Schritt 2 zurückkehren.
- Wenn "E" (Fehlercode) in der ersten Stelle des Displays blinkt, drücken Sie die [LÖSCHEN]-Taste (☐) und gehen zu Schritt 2 zurück.

Kostenstellenmodus (Programm Nr. 10)

- 1 Drücken Sie die [1] Taste um "Kostenstellenmodus" zu aktivieren, oder die [0] Taste, um ihn zu deaktivieren, und drücken dann die Taste [START] (⊕).



Nach Aktivierung von "Kostenstellenmodus", benutzen Sie "Kontonummer-Eingabe" um für jede Kostenstelle Kontonummern zu vergeben (es können bis zu 20 Konten vergeben werden).

- 2 Drücken Sie die [LÖSCHEN]-Taste (C).

Kontonummer-Eingabe (Programm Nr.11)

Wenn 20 Konten bereits eröffnet worden sind, erscheint der Fehlercode "11E" im Display.

- 1 Benutzen Sie die Zehntast, um eine 3-stellige Zahl (jede Zahl außer "000") einzugeben und drücken dann die Taste [START] (⊕).



- Wenn Sie "000" oder eine Zahl eingeben, die bereits abgespeichert worden ist, blinkt die Zahl im Display. Geben Sie eine andere Zahl ein. (Es können bis zu 20 Konten eröffnet werden.)
- Wiederholen Sie das Verfahren, um beliebige andere Kontonummern einzugeben, die Sie eröffnen möchten.
- Machen Sie ein Verzeichnis der zu jeder Kontonummer gehörigen Personengruppe (es können keine Kontonamen abgespeichert werden, Sie müssen also ein Verzeichnis anlegen, um beim Summieren Verwechslungen der Kontenzähler zu vermeiden).

- 2 Drücken Sie die [LÖSCHEN]-Taste (C).

Kontonummer-Änderung (Programm Nr. 12)

Verfahren zur Änderung einer Kontonummer. Wenn keine Kontonummern vergeben wurden, erscheint der Fehlercode "12E" im Display.

- 1 Drücken Sie die [Abbildungsverhältnis-Anzeige]-Taste (%), um die Kontonummer auszuwählen, die Sie ändern wollen und dann die Taste [START] (⊕).

Das Display wird 3 blinkende Trennungszeichen "- - -" zeigen.

- 2 Drücken Sie die Zehntast, um eine neue Kontonummer (jede 3-stellige Zahl außer "000") einzugeben, und drücken dann die Taste [START] (⊕).



- Wenn Sie "000" oder eine Zahl eingeben, die bereits abgespeichert worden ist, blinkt die Zahl im Display. Geben Sie eine andere Nummer ein.
- Um eine weitere Kontonummer zu ändern, wiederholen Sie die Schritte 1 und 2.

- 3 Wenn beendet, drücken Sie die [LÖSCHEN]-Taste (C).

Kontonummer-Löschung (Programm Nr.13)

Verfahren zur Löschung einer Kontonummer. Es kann eine einzelne oder es können alle Kontonummern auf einmal gelöscht werden.

Wenn keine Kontonummern vergeben wurden, erscheint der Fehlercode "13E" im Display.

[Löschen aller Konten auf einmal]

- 1 Drücken Sie [1] Taste und drücken Sie dann die Taste [START] (⊕).

Alle Kontonummern werden gelöscht.

[Löschung eines einzelnen Kontos]

- 1 Drücken Sie die [0] Taste, und dann die Taste [START] (⊕).
- 2 Drücken Sie die [Abbildungsverhältnis-Anzeige] Taste (%), um die Kontonummer auszuwählen, die Sie löschen wollen und dann die Taste [START] (⊕).



Um eine andere Kontonummer zu löschen, geben Sie in die Programmzahl (13) für Kontonummer-Streichung ein und wiederholen dann den Schritt zur "Löschung eines einzelnen Kontos".

Kopienzahl pro Konto (Programm Nr.14)

Benutzen Sie dieses Verfahren, um die Kopienaufrechnung der einzelnen Kontos anzuzeigen. Wenn keine Kontonummern vergeben wurden, erscheint der Fehlercode "14E" im Display.

- 1 Wählen Sie die Kontonummer mit der [Abbildungsverhältnis-Anzeige] Taste (%).

- 2 Halten Sie die [0] Taste gedrückt.

Während Sie die [0] Taste gedrückt halten, erscheint die Kopienaufrechnung des ausgewählten Kontos im Display. Die Aufrechnungen werden hintereinander (sequentiell) wie unten gezeigt angegeben.

Beispiel: 12.345 Kopien



- Jede A3 Seite wird wie 2 Seiten gezählt.
- Um den Kopienzähler eines anderen Kontos anzusehen, wiederholen Sie die Schritte 1 und 2.

- 3 Wenn beendet, drücken Sie die [LÖSCHEN]-Taste (C).

Kontenrückstellung (Programm Nr.15)

Es kann ein einzelner Kopienzähler oder es können alle Kopienzähler der Konten auf einmal auf 0 zurückgestellt werden. Wenn keine Kontonummern vergeben wurden, erscheint der Fehlercode "15E" im Display.

[Rückstellung aller Konten]

Drücken Sie [1] Taste und drücken Sie dann die Taste [START] (⊕).

Die Kopien-Aufrechnungen aller Konten werden gelöscht.

[Rückstellung eines einzelnen Kontos]

- 1 Drücken Sie die [0] Taste, und dann die Taste [START] (⊕).
- 2 Drücken Sie die [Abbildungsverhältnis-Anzeige] Taste (⊞), um die Kontonummer auszuwählen, die zurückgesetzt werden soll und dann die Taste [START] (⊕).



Um ein anderes Konto zurückzusetzen, geben Sie die Programmzahl (15) für Konto-Rücksetzung ein und wiederholen dann den Schritt zur "Rücksetzung eines einzelnen Kontos".

Kopieren wenn "Kostenstellenmodus" aktiviert ist.

Wenn "Kostenstellenmodus" aktiviert ist, erscheint "- - -" im Display.

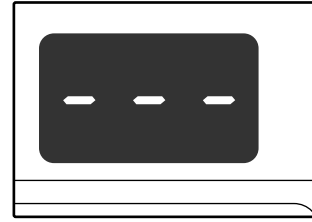

1 Geben Sie in Ihre 3-stellige Kontonummer mit den Zahlentasten ein.

Wenn Sie Ihre Kontonummer eingeben, erscheint "0" im Display, um anzuzeigen, daß Kopieren möglich ist.



Wenn Sie eine falsche Zahl eingegeben haben, müssen Sie die [LÖSCHEN]-Taste (C) drücken und die richtige Zahl neu eingeben.

2 Führen Sie die passenden Schritten aus, um die Kopie zu machen.



Sie machen eine Kopie mit Geräteunterbrechung (S.28), um nach Beendigung des eingeschobenen Jobs den Unterbrechungsmodus zu verlassen, muß die [UNTERBRECHUNG] Taste gedrückt werden (⊞).

3 Wenn Sie fertig sind, drücken Sie die Taste [*] (ACC.#-C).

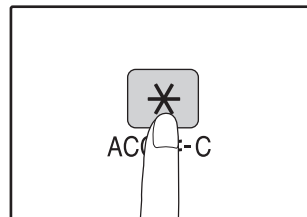

Wenn ein Papierstau vorkommt, oder wenn das Papier während des Kopierens fehlt, wird Ihre Arbeit nicht beendet, selbst dann nicht wenn die Taste [*] (ACC.#-C) gedrückt wird.

Dieses Kapitel beschreibt Fehlersuche und Papierstaubeseitigung.

FEHLERSUCHE

Wenn Sie bei der Gerätebenutzung Probleme haben, sehen Sie bitte in der folgenden Fehlersuchtable nach, ob Sie das Problem selbst beseitigen können bevor Sie unseren Kundendienst anrufen. Viele Probleme können vom Benutzer leicht selbst gelöst werden. Wenn Sie das Problem nicht selbst anhand der Fehlersuchtable lösen können, schalten Sie den Netzschalter aus, ziehen das Netzkabel aus der Steckdose und rufen den Kundendienst an.

GERÄTE/KOPIER PROBLEME

Das Gerät arbeitet nicht.	66
Kopien sind zu dunkel oder zu hell.	66
Leere Kopien.	66
Teile des Bildes wurden abgeschnitten oder es gibt zu viel leeren Raum.	66
Es erscheinen Falten auf dem Papier oder das Bild verschwindet an bestimmten Stellen.	66
Papierstau.	67
Das Originalformat wird nicht automatisch ausgewählt. (Wenn der SPF/RSPF installiert ist.)	67
Kopien sind verschmiert oder schmutzig.	68
Weißer oder schwarze Linien erscheinen auf den Kopien.	68
Das Papierformat für eine Papierkassette kann nicht eingestellt werden.	68
Ein Kopierauftrag bleibt stehen, bevor er beendet ist.	68
Die Anzeige ENERGIESPARMODUS (☺) leuchtet.	68
Irgendeine der Warnanzeigen (⚠, ⚠, ⚠, ☐, ⚡) leuchtet oder blinkt.	68
Beleuchtungskörper flackern.	68

DRUCKER- UND SCANNER PROBLEME

Das Gerät druckt nicht. (ON LINE-Anzeige blinkt nicht.)	69
Das Gerät druckt nicht. (ON LINE Anzeige hatte geblinkt.)	69
Eine Hinweisseite (NP-001) wurde gedruckt, aber die Druckdaten wurden nicht vollständig gedruckt. ...	70
Drucken ist langsam.	70
Das gedruckte Bild ist hell und ungleichmäßig.	70
Das gedruckte Bild ist schmutzig.	70
Die gedruckte Seite ist schräg angesetzt oder überschreitet die Papierränder.	70
Das gedruckte Bild ist dunkler oder heller als erwartet.	70
Irgendeine der Warnanzeigen (⚠, ⚠, ⚠, ☐, ⚡) leuchten oder blinken.	70
Schlechte Scanner-Qualität.	71
Bild-Scan unmöglich.	72
Die Scanner-Übertragungsgeschwindigkeit ist langsam.	72

ANZEIGEN UND DISPLAYMITTEILUNGEN 73

PAPIERSTAUBESEITIGUNG 74

AUSTAUSCH DER TONERPATRONE 81

GERÄTE/KOPIER PROBLEME

Die folgenden Probleme beziehen sich auf allgemeine Arbeitsvorgänge des Gerätes und auf Kopiervorgänge.



Problem	Ursache und Lösung	Seite
Das Gerät arbeitet nicht.	Das Gerätekabel ist an keine Netzsteckdose angeschlossen. → Stecken Sie den Netzstecker des Geräts in eine Netzsteckdose mit Schutzerde.	–
	Netzschalter steht auf AUS. → Schalten Sie den Haupt- bzw. Netzschalter ein.	8
	Die ENERGIESPARMODUS-Anzeige (⏻) blinkt. → Sie zeigt an, daß sich das Gerät erwärmt. Es können keine Kopien gemacht werden, solange die Anwärmphase nicht beendet ist.	8
	Front- und Seitenverkleidungen sind nicht völlig geschlossen. → Schließen Sie die Front- und/oder die Seitenverkleidung.	–
	Das Gerät befindet sich im Abschaltautomatikmodus. → Im Modus Abschaltautomatik sind alle Leuchten außer der Anzeige ENERGIESPARMODUS (⏻) und ON LINE aus. Um wieder in den Normalbetrieb zu gelangen, muß nur die Taste [START] (⏻) gedrückt werden.	8
	Die Anzeigelampe PAPIERFORMAT blinkt. → Blinkt die Anzeige PAPIERFORMAT, so bedeutet dies, dass die in die Papierkassette geladene Papiergröße nicht der Papiergrößeneinstellung für diese Papierkassette entspricht. Ändern Sie die Papiergrößeneinstellung. Das Display kann auf eine der folgenden Arten gelöscht werden: <ul style="list-style-type: none"> • Ändern Sie mit der Taste [PAPER SELECT] (PAPER) die Kassettenwahl. • Öffnen und schließen Sie die Papierkassette. • Drücken Sie die Taste [ALLES LÖSCHEN] (CA). 	12, 18
Kopien sind zu dunkel oder zu hell.	Wählen Sie die richtige Originalart für die Kopiervorlage. → Wählen Sie AUTO mit der [AUTOM./MANUELL/FOTO] Taste oder drücken Sie die [Heller]-Taste (☐) und [Dunkler]-Taste (◼), um eine passende Helligkeit manuell auszuwählen. → Wenn die Kopie zu hell oder zu dunkel ist, trotzdem AUTO mit der [AUTOM./MANUELL/FOTO] Taste (AUTO / ◁...▷ / ☐) ausgewählt wurde, muß das automatische Niveau der Helligkeits- und Kontrasteinstellung nachgeregelt werden.	18 55
	Das Original wurde nicht mit der Vorderseite nach oben in den SPF/RSPF bzw. mit der Vorderseite nach unten auf die Dokumentenglasplatte gelegt. → Legen Sie das Original mit der Vorderseite nach oben in den SPF/RSPF bzw. mit der Vorderseite nach unten auf die Dokumentenglasplatte.	15, 16
Teile des Bildes wurden abgeschnitten oder es gibt zu viel leeren Raum.	Das Original wurde nicht mit der richtigen Orientierung eingelegt. → Legen Sie das Original richtig ein.	15, 16
	Es wurde kein zum Originalformat und dem Papierformat passendes Kopierverhältnis verwendet. → Drücken Sie die [AUTOM. ABBILDUNGSVERHÄLTNIS] Taste (AUTO %), damit die Kopie automatisch das für das Original und das Kopierpapier passende Verhältnis aufweist.	19
	Das in die Kassette eingelegte Papierformat wurde geändert, ohne daß die Papierformateinstellung der Kassette geändert wurde. → Versichern Sie sich immer, daß auch die Papierformateingabe geändert wird, wenn das Papierformat in einer Kassette geändert wird.	12
Es erscheinen Falten auf dem Papier oder das Bild verschwindet an bestimmten Stellen.	Das Papier überschreitet die in der Gerätespezifikation angegebenen Formate und Gewichte. → Benutzen Sie Kopierpapier, das den angegebenen Normformaten entspricht.	9
	Papier ist wellig oder feucht. → Benutzen Sie kein welliges oder zerknittertes Papier. Tauschen Sie das Papier gegen trockenes Kopierpapier aus. In Perioden, wo das Gerät längere Zeit nicht verwendet wird, sollte das Papier aus den Fächern oder Kassetten entfernt werden und an einem trockenen, dunklen Ort in einer Plastikhülle verwahrt werden, um Feuchtigkeitsabsorption zu verhindern.	–





Problem	Ursache und Lösung	Seite
Papierstau.	Papierstau. → Zur Beseitigung des Papierstaus siehe "PAPIERSTAUBESEITIGUNG".	74
	Das Papier überschreitet die in der Gerätespezifikation angegebenen Formate und Gewichte. → Benutzen Sie Kopierpapier, das den angegebenen Normformaten entspricht.	9
	Papier ist wellig oder feucht. → Benutzen Sie kein welliges oder zerknittertes Papier. Tauschen Sie das Papier gegen trockenes Kopierpapier aus. In Perioden, wo das Gerät längere Zeit nicht verwendet wird, sollte das Papier aus den Fächern oder Kassetten entfernt werden und an einem trockenen, dunklen Ort in einer Plastikhülle verwahrt werden, um Feuchtigkeitsabsorption zu verhindern.	–
	Das Papier wurde nicht richtig eingelegt. → Überzeugen Sie sich, daß das Papier richtig eingelegt ist.	10
	Es befinden sich Papierreste im Gerät. → Beseitigen Sie alle Papierstückchen nach einem Papierstau.	74
	Die Papierkassette ist zu voll. → Wenn der Papierstapel höher als die Markierungslinie in der Papierkassette ist, Stapel ganz herausnehmen, etwas Papier entfernen und wieder einsetzen, so daß der Stapel die Linie nicht mehr überschreitet.	10
	Die Führungen im manuellen Papierfach passen nicht zur Papierbreite. → Stellen Sie die Führungen ein, damit sie zur Papierbreite passen.	11
	Die Verlängerung des manuellen Eingabefachs wurde nicht herausgezogen. → Wenn Großformatpapier eingelegt wird, muß die Verlängerung herausgezogen werden.	11
	Die Papiertransportrolle im manuellen Eingabefach ist schmutzig. → Säubern Sie die Transportrolle.	85
	DIN A5 Papier ist in einer der unteren Papierkassetten oder in der 250-Blatt oder in der 2 x 250-Blatt Papierkassette geladen. → DIN A5 Papier muß in die obere Papierkassette oder ins manuelle Eingabefach eingelegt werden.	9, 10
Das Originalformat wird nicht automatisch ausgewählt. (Wenn der SPF/RSPF installiert ist.)	Original ist wellig. → Das Format des Originals kann nicht richtig erfaßt werden, wenn es wellig oder gefaltet ist. Glätten Sie das Original.	–
	Das Gerät ist direkter Sonnenbestrahlung ausgesetzt. → Stellen Sie es an einem Platz auf, der nicht dem direktem Sonnenlicht ausgesetzt ist.	–

Problem	Ursache und Lösung	Seite
Kopien sind verschmiert oder schmutzig.	Die Dokumentenglasplatte oder die Unterseite der Dokumentabdeckung/des SPF/RSPF ist verschmutzt. → Regelmäßig reinigen.	84
	Original ist verschmiert oder klecksig. → Verwenden Sie ein sauberes Original.	–
Weiße oder schwarze Linien erscheinen auf den Kopien.	Das Scannerglas für den SPF/RSPF ist verschmutzt. → Reinigen Sie das lange, schmale Scannerglas.	84
	Der Transferlader ist schmutzig. → Reinigen Sie die Übertragungscorona.	85
Das Papierformat für eine Papierkassette kann nicht eingestellt werden.	Der Kopier- oder Druckvorgang läuft. → Stellen Sie das Papierformat erst ein, wenn der Kopier- oder Druckvorgang abgeschlossen ist.	–
	Das Gerät ist wegen Papiermangel oder aufgrund eines Papierstaus vorübergehend stehengeblieben. → Laden Sie Papier oder entfernen Sie den Papierstau und stellen Sie dann das Papierformat ein.	10, 74
	Es läuft gerade ein Kopiervorgang mit Unterbrechung. → Stellen Sie das Papierformat erst ein, nachdem die Kopierarbeit mit Unterbrechung eines laufenden Kopiervorgangs beendet ist.	28
	Das Display oder die ORIGINALDATEN-Anzeige (DATA) blinkt. → Es sind Daten im Speicher. Drucken Sie die Daten aus oder löschen Sie den Datenspeicher.	30, 32
Ein Kopierauftrag bleibt stehen, bevor er beendet ist.	Das Papierauswurfach ist voll. → Lange Kopiervorgänge werden nach je 250 Kopien automatisch unterbrochen. Entfernen Sie die Kopien im Papierausgabefach und drücken Sie die Taste [START] (), um das Kopieren fortzusetzen.	19
	Im Display wird "FUL" angezeigt. → Der Speicher wurde während des Sortier- oder Gruppenkopierens oder beim 2 IN 1 / 4 IN 1 Kopieren voll. Kopieren Sie nur die Originale, die bis zu diesem Punkt gescannt wurden oder annullieren Sie den Kopierauftrag und löschen die Daten im Speicher.	30, 32
	Die Papierkassette ist leer. → Legen Sie Papier ein.	10
Die Anzeige ENERGIESPARMODUS () leuchtet.	Irgend eine andere Anzeige leuchtet. → Wenn andere Anzeigen leuchten, ist das Gerät in "Vorwärmmodus". Drücken Sie irgendeine Taste auf dem Bedienfeld, um den normalen Betrieb fortzusetzen.	8
	Nur die Anzeige ENERGIESPARMODUS () und die Anzeige ONLINE leuchten. → Wenn nur die Anzeige ENERGIESPARMODUS () und die Anzeige ONLINE leuchten, befindet sich das Gerät im Abschaltautomatikmodus. Drücken Sie die Taste [START] (), um wieder in den normalen Betrieb zu schalten.	8
Irgendeine der Warnanzeigen (, , , ,) leuchtet oder blinkt.	Siehe "ANZEIGEN UND DISPLAYMITTEILUNGEN" um die Bedeutung der Warnanzeige zu prüfen und der im Display angezeigten Fehlermitteilung und handeln Sie entsprechend.	73
Beleuchtungskörper flackern.	Die Geräte-Netzsteckdose wird zusätzlich für Beleuchtungskörper verwendet. → Schließen Sie das Gerät an eine Steckdose an, die nicht gleichzeitig noch andere Apparate speist.	–

DRUCKER- UND SCANNER PROBLEME

Zusätzlich zu diesem Abschnitt finden Sie Informationen zur Problembeseitigung auch in den README-Dateien der jeweiligen Software-Programme. Um eine README-Datei anzuzeigen, schlagen Sie bitte unter "INSTALLIEREN DER SOFTWARE" in der Anleitung "Erste Schritte" nach.

Problem	Ursache und Lösung	Seite
Das Gerät druckt nicht. (ON LINE-Anzeige blinkt nicht.)	Das Gerät ist auf Off-Line-Betriebsart eingestellt. → Wenn die ON LINE-Anzeige nicht leuchtet, drücken Sie die [ON LINE]-Taste ().	35
	Das Gerät ist nicht richtig mit Ihrem Computer verbunden. → Prüfen Sie beide Enden des Druckerkabels und überzeugen Sie sich, dass es ganz eingesteckt ist. Benutzen Sie versuchsweise ein Ihnen als gut bekanntes Kabel. Für weitere Hinweise zu den Kabeln, siehe "SPEZIFIKATIONEN".	Erste Schritte
	Es wird gerade ein Kopierauftrag ausgeführt; bitte warten. → Warten Sie, bis der Kopierauftrag ausgeführt ist.	–
	Ihr Gerät wurde in der aktuellen Anwendung für den Druckauftrag falsch gewählt. → Wenn Sie "Drucker" im "Datei"-Menü wählen, müssen Sie "SHARP AR-XXXX" im "Drucker"-Dialogfeld auswählen (wobei XXXX die Modellbezeichnung Ihres Geräts ist).	–
	Der Druckertreiber wurde nicht richtig installiert. → Befolgen Sie die nachfolgenden Schritte, um zu erfahren ob der Druckertreiber installiert ist. 1 Klicken Sie auf die Schaltfläche "Start", auf "Systemsteuerung" und dann auf "Drucker". Unter Windows XP klicken Sie auf die Schaltfläche "Start" und dann auf "Drucker und Faxgeräte". Unter Windows 2000 klicken Sie auf die Schaltfläche "Start", wählen "Einstellungen" und klicken dann auf "Drucker". 2 Wenn das Symbol für den Druckertreiber "SHARP AR-XXXX" angezeigt wird, Sie aber dennoch nicht drucken können, wurde der Druckertreiber möglicherweise nicht richtig installiert. Löschen Sie in diesem Fall die Software und installieren Sie sie neu.	–
Das Gerät druckt nicht. (ON LINE Anzeige hatte geblinkt.)	Die Papierkassetteneinstellungen sind nicht die gleichen auf dem Gerät und im Druckertreiber. → Stellen Sie sicher, dass beim Gerät und beim Druckertreiber das gleiche Kassetten-Papierformat eingestellt ist. Um die Einstellung des Kassetten-Papierformats für das Gerät zu ändern, lesen Sie unter "ÄNDERUNG DER PAPIERFORMATEINSTELLUNG EINER KASSETTE" nach oder unter "DEN DRUCKERTREIBER KONFIGURIEREN" in der Anleitung "Erste Schritte", um sie im Druckertreiber zu ändern.	12, Erste Schritte
	Das angegebene Papierformat wurde nicht eingelegt. → Laden Sie das angegebene Papierformat in die Papierkassette.	10
	Alle Papierzufuhranzeige-Anzeigen blinken. → Wenn "Gebrauche ähnliches Papierformat" (Systemeinstellung) deaktiviert ist, blinkt die Anzeige PAPIERFORMAT im Bedienfeld. Sie können die Taste [PAPER SELECT] () drücken, um manuell eine Kassette auszuwählen, oder Papier in das manuelle Eingabefach einlegen und die Taste [ON LINE] () drücken, um den Druckvorgang zu starten. → Wenn "Gebrauche ähnliches Papierformat" aktiviert ist, wird mit einem Papierformat gedruckt, das ungefähr der Größe des Druckformats entspricht.	12, 18 –

Problem	Ursache und Lösung	Seite
Eine Hinweisseite (NP-001) wurde gedruckt, aber die Druckdaten wurden nicht vollständig gedruckt.	<p>Ein Druckauftrag wurde an das Gerät gesendet, der mehr Daten enthält, als der Speicher aufnehmen kann.</p> <p>→ Deaktivieren Sie die ROPM-Funktion auf der Registerkarte "Konfiguration" im Einstellungsbildschirm des Druckertreibers. Wenn Sie die ROPM-Funktion verwenden müssen, unterteilen Sie die Druckdaten auf zwei oder mehr Druckaufträge.</p> <p>→ Der Speicher, der der Druckerfunktion zugewiesen ist, kann in der Systemeinstellung "Dem Druckermodus zugeteilte Speicherkapazität" geändert werden.</p>	59
Drucken ist langsam.	<p>Es laufen gleichzeitig zwei oder mehr Anwendungs-Programme.</p> <p>→ Schließen Sie alle im Moment nicht benötigten Applikationen und beginnen Sie das Drucken.</p>	–
Das gedruckte Bild ist hell und ungleichmäßig.	<p>Das Papier ist so eingelegt, daß der Druck auf der Papiervorderseite stattfindet.</p> <p>→ Einige Papierfabrikate haben eine Vorder- und eine Rückseite. Wenn das Papier so eingelegt wird, daß der Druck auf der Rückseite stattfindet, haftet der Toner nicht gut am Papier und eine gute Druckqualität wird unmöglich.</p>	10
Das gedruckte Bild ist schmutzig.	<p>Sie benutzen Papier, das außerhalb der spezifizierten Formate und Gewichte liegt.</p> <p>→ Benutzen Sie Kopierpapier, das den angegebenen Normformaten entspricht.</p>	9
	<p>Papier ist wellig oder feucht.</p> <p>→ Benutzen Sie kein welliges oder zerknittertes Papier. Tauschen Sie das Papier gegen trockenes Kopierpapier aus. In Perioden, wo das Gerät längere Zeit nicht verwendet wird, sollte das Papier aus den Fächern oder Kassetten entfernt werden und an einem trockenen, dunklen Ort in einer Plastikhülle verwahrt werden, um Feuchtigkeitsabsorption zu verhindern.</p>	–
	<p>Sie haben ungenügende Randbreiten in den Papierformateinstellungen Ihrer Anwendung eingestellt.</p> <p>→ Der obere und untere Rand des Papiers können schmutzig sein, wenn die Randbreiten außerhalb des angegebenen Druck-Qualitätsgebiets eingestellt sind.</p> <p>→ Stellen Sie die Randbreiten in der Software-Anwendung so ein, daß sie innerhalb des angegebenen Druck-Qualitätsgebiets liegen.</p>	–
Die gedruckte Seite ist schräg angesetzt oder überschreitet die Papierränder.	<p>Das in der Kassette eingelegte Papierformat stimmt nicht mit dem Format überein, das im Druckertreiber eingegeben wurde.</p> <p>→ Prüfen Sie, ob die "Papiergröße"-Optionen dem Format des in der Papierkassette geladenen Papiers entsprechen.</p> <p>→ Wenn die Einstellung "Anpassen" aktiviert ist, vergewissern Sie sich, dass das in der Dropdown-Liste ausgewählte Papierformat mit dem Format des eingelegten Papiers identisch ist.</p>	–
	<p>Die Orientierung der Dokumenteneinstellung stimmt nicht.</p> <p>→ Klicken Sie im Einstellungsbildschirm des Druckertreibers auf die Registerkarte "Allgemein", und prüfen Sie, ob die Option "Ausrichtung" für Ihre Bedürfnisse eingestellt ist.</p>	–
	<p>Das Papier wurde nicht richtig eingelegt.</p> <p>→ Überzeugen Sie sich, daß das Papier richtig eingelegt ist.</p>	10
	<p>Sie haben die Ränder für die benutzte Anwendung nicht richtig angegeben.</p> <p>→ Prüfen Sie das Layout der Dokumentränder und die Einstellungen der Papiergröße für die verwendete Anwendung. Prüfen Sie auch, ob die Druckereinstellungen auf das Papierformat abgestimmt sind.</p>	–
Das gedruckte Bild ist dunkler oder heller als erwartet.	<p>Die Einstellung für die Druckstärke ist nicht angemessen.</p> <p>→ Sie können die Druckstärke über den Druckertreiber einstellen. Klicken Sie im Einstellungsbildschirm des Druckertreibers auf die Registerkarte "Erweitert", und klicken Sie dann auf die Schaltfläche "Kompatibilität". Wählen Sie für "Drucker - Druckdichte:" einen Wert zwischen 1 (hell) und 5 (dunkel).</p>	–
Irgendeine der Warnanzeigen ( ,  ,  ,  , ) leuchten oder blinken.	<p>Siehe "ANZEIGEN UND DISPLAYMITTEILUNGEN" und prüfen Sie die Bedeutung der Warnanzeige und der im Display angezeigten Fehlermitteilung und handeln Sie entsprechend.</p>	73

Problem	Ursache und Lösung	Seite
Schlechte Scanner-Qualität.	Die Dokumentenplatte, die Unterseite der Dokumentenverkleidung oder der SPF/RSPF ist schmutzig. → Regelmäßig reinigen.	84
	Original ist verschmiert oder klecksig. → Verwenden Sie ein sauberes Original.	–
	Sie haben keine passende Auflösung angegeben. → Vergewissern Sie sich, daß die im Scanner-Treiber eingestellte Auflösung für das Original geeignet ist.	–
	Sie scannen einen großen Bereich (z. B. eine ganze A3-Seite) mit hoher Auflösung. → Wenn Sie versuchen, einen großen Bereich mit hoher Auflösung zu scannen und beim Gerät nicht genügend Speicher frei ist, um die gescannten Daten zu speichern, erfolgt der Scan mit einer niedrigeren Auflösung und der Scannertreiber verbessert die Daten, um die niedrige Auflösung auszugleichen. Die Qualität des verbesserten Bildes ist aber nicht so hoch wie beim Scan mit einer höheren Auflösung. Verwenden Sie eine niedrigere Auflösungseinstellung oder scannen Sie einen kleineren Bereich.	–
	Sie haben keinen passenden Wert für "Schwarzweisslimit" angegeben. → Wenn das Scannen mit einer TWAIN-fähigen Anwendung erfolgt, vergewissern Sie sich, dass ein geeigneter Wert für die Einstellung "B/W Threshold" angegeben ist. Ein größerer Schwellenwert macht Ihre gescannten Bilder dunkler, während ein kleinerer Schwellenwert sie heller macht. Um die SW-Schwelle automatisch einzustellen, klicken Sie die Schaltfläche "Autolimit" im Arbeitsseitenlabel "Bild" der Menüseite "Professione".	–
	Die Helligkeits- und Kontrasteinstellungen passen nicht. → Wenn Sie mit einer TWAIN-fähigen Anwendung scannen und das erhaltene Bild unpassende Helligkeit oder Kontrast hat (zum Beispiel, zu hell ist), aktivieren Sie die "Autokontrast/Helligkeitseinstellung" im Arbeitsseitenlabel "Farbe" der Menüseite "Professione". Klicken Sie die Schaltfläche "Helligkeit/Kontrast", um Helligkeit und Kontrast einzustellen, während Sie das Ergebnis im gescannte Bild auf dem Bildschirm beobachten. Wenn Sie mit einer WIA - fähigen Anwendung scannen oder wenn Sie den "Scanner- und Kamera-Assistent" benutzen, klicken Sie "Qualität des gescannten Bildes verbessern", oder die Schaltfläche "Benutzerdefinierte Einstellungen" und stellen Sie Helligkeit und Kontrast ein, die am Bildschirm erscheinen.	–
	Das Original wurde nicht mit der Vorderseite nach oben in den SPF/RSPF oder mit der Vorderseite nach unten auf die Dokumentenplatte gelegt. → Legen Sie das Original richtig mit der Vorderseite nach oben in den SPF/RSPF oder mit der Vorderseite nach unten auf die Dokumentenglasplatte.	15, 16
Das Original wurde nicht mit der richtigen Orientierung eingelegt. → Legen Sie das Original richtig ein.	15, 16	

Problem	Ursache und Lösung	Seite
<p>Bild-Scan unmöglich.</p>	<p>Wenn Scannen unmöglich ist, schalten Sie Ihren Computer und den GerätNetzschalter aus und ziehen das Netzkabel vom Gerätes ab. Dann starten zuerst Sie Ihren Computer wieder, stecken das Gerätenetzkabel in die Steckdose, schalten den Gerätenetzschalter ein und versuchen zu scannen. Sollte das Scannen dann immer noch nicht funktionieren, prüfen Sie bitte folgendes.</p>	<p>–</p>
	<p>Ihre Anwendung ist nicht TWAIN oder WIA lauffähig. → Sollte Ihre Anwendung wider erwarten nicht TWAIN- oder WIA- fähig sein, ist Scannen nicht möglich. Überzeugen Sie sich, dass Ihre Anwendung TWAIN- oder WIA- fähig ist.</p>	<p>–</p>
	<p>Sie haben in Ihrer Anwendung den Scanner-Treiber des Gerätes nicht ausgewählt. → Vergewissern Sie sich, daß der Scanner-Treiber des Gerätes in Ihrer TWAIN-/ WIA- fähigen Anwendung ausgewählt wurde.</p>	<p>–</p>
	<p>Sie haben nicht alle Scan-Voreinstellungen richtig festgelegt. → Das Scannen eines großen Bereichs mit hoher Auflösung führt zu einer großen Datenmenge und längeren Scanzeiten. Die Scanvoreinstellungen sollten entsprechend dem zu scannenden Originaltyp festgelegt werden, d. h. Text, Text/Grafik, Foto.</p>	<p>–</p>
	<p>Das Gerät verfügt nicht über ausreichend freien Speicher. → Die Scanauflösung variiert abhängig vom Scanbereich und davon, über wie viel freien Speicher das Gerät verfügt.</p>	<p>–</p>
<p>Die Scanner-Übertragungsgeschwindigkeit ist langsam.</p>	<p>Ihr Computer entspricht nicht den Systemanforderungen für die USB 2.0-Schnittstelle (Hochgeschwindigkeit-Modus). → Schlagen Sie unter "Systemanforderungen für USB 2.0 (Hochgeschwindigkeit-Modus)" in der Anleitung "Erste Schritte" nach, um Ihr System wie für USB 2.0 erforderlich zu konfigurieren, und überprüfen Sie, ob "Hochgeschwindigkeit" eingestellt ist.</p>	<p>Erste Schritte, 59</p>

ANZEIGEN UND DISPLAYMITTEILUNGEN

Wenn eine der folgenden Anzeigelampen aufleuchtet oder eine der folgenden Mitteilungen im Display erscheint, suchen Sie die Bedeutung der Anzeige oder Mitteilung in der folgenden Tabelle und ergreifen die geeignete Maßnahme.

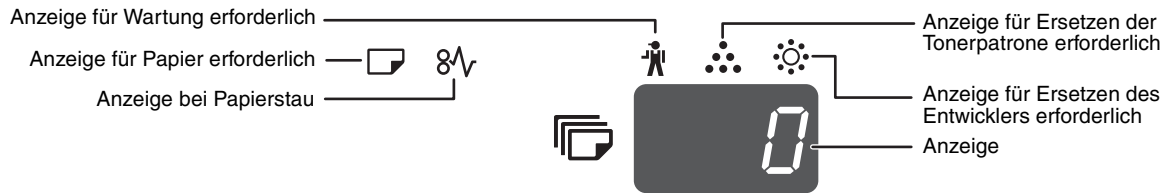

Anzeige		Ursache und Lösung		Seite
	Anzeige für Wartung erforderlich	Ständiges Leuchten	Ein autorisierter SHARP-Kundendienst muß Wartungsarbeiten durchführen.	-
	Anzeige für Ersetzen des Entwicklers erforderlich	Ständiges Leuchten	Entwickler wird verlangt. Setzen Sie sich mit Ihrem Fachvertreter in Verbindung.	-
	Anzeige für Ersetzen der Tonerpatrone erforderlich	Ständiges Leuchten	Auswechseln der Tonerpatrone wird in Kürze erforderlich. Bereiten Sie eine neue Patrone vor.	-
		Blinken	<ul style="list-style-type: none"> • Tonerpatrone muß ersetzt werden. Ersetzen Sie durch eine neue. • Der Toner wird zugeführt. 	81
	Anzeige für Papier erforderlich	Ständiges Leuchten	In der Kassette ist kein Papier mehr. Papier nachfüllen. Es ist auch möglich, daß die Kassette nicht ganz ins Gerät eingeschoben ist. Überzeugen Sie sich, daß sie richtig eingeschoben ist.	10
	Anzeige bei Papierstau	Blinken	Ein Papierstau ist aufgetreten. Entfernen Sie den Papierstau, wie in "PAPIERSTAUBESEITIGUNG".	74
ORIGINALFORMAT-Anzeige		Blinken	Sollte die ORIGINALFORMAT-Anzeige blinken, muß das Original gedreht werden, damit seine Lage mit der Richtung der blinkenden ORIGINALFORMAT-Anzeige übereinstimmt.	15, 16
PAPIERFORMAT-Anzeige		Blinken	<p>Blinkt die Anzeige PAPIERFORMAT, so bedeutet dies, dass die in die Papierkassette geladene Papiergröße nicht der Papiergrößeneinstellung für diese Papierkassette entspricht. Ändern Sie die Papiergrößeneinstellung.</p> <p>Das Display kann auf eine der folgenden Arten gelöscht werden:</p> <ul style="list-style-type: none"> • Ändern Sie mit der Taste [PAPER SELECT] () die Kassettenwahl. • Öffnen und schließen Sie die Papierkassette. • Drücken Sie die Taste [ALLES LÖSCHEN] () 	12
[CH] erscheint in Display		Ständiges Leuchten	Die Front- oder Seitenverkleidung ist offen. Schließen Sie die Front- oder die Seitenverkleidung.	-
		Blinken	Die Tonerpatrone ist nicht richtig eingesetzt. Setzen Sie die Tonerpatrone wieder ein. Wenn [CH] nach Wiederanbringen der Tonerpatrone noch im Display blinkt, setzen Sie sich bitte mit Ihrem Fachvertreter in Verbindung.	81
	Im Display erscheinen Buchstaben und Zahlen		Schalten Sie den Netzschalter aus, warten Sie ca. 10 Sekunden und schalten Sie ihn dann wieder ein. Wenn diese Meldung dann immer noch angezeigt wird, schreiben Sie sich den angezeigten Code auf, ziehen Sie den Netzstecker ab und wenden Sie sich an Ihren Kundendienstberater. Geben Sie dem Kundendienstberater den angezeigten Code bekannt und schildern Sie ihm die Umstände, unter denen er angezeigt wurde. (Es gibt Hauptcode und Subcode.)	-
	"FUL" erscheint im Display		Es sind Daten im Speicher. Drucken Sie die Daten aus oder löschen Sie den Datenspeicher.	30, 32
Wenn "Gebrauche ähnliches Papierformat" deaktiviert wird			Drücken Sie die Taste [PAPER SELECT] () , um die Kassette manuell auszuwählen, und drücken Sie dann die Taste [ON LINE] () . Der Druckvorgang beginnt. Wenn Sie das manuelle Eingabefach gewählt haben, legen Sie Papier in das manuelle Eingabefach.	36
<p> <input type="checkbox"/> A3 <input type="checkbox"/> <input type="checkbox"/> A4 <input checked="" type="checkbox"/> <input type="checkbox"/> A4 <input type="checkbox"/> <input type="checkbox"/> A5 <input type="checkbox"/> <input type="checkbox"/> B4 <input type="checkbox"/> <input type="checkbox"/> 8½x13 <input type="checkbox"/> EXTRA <input type="checkbox"/> </p>				
Die Papierstau-Ort-Anzeige leuchtet am fakultativen 2 x 250-Blatt/250-Blatt Papierkassette			Die Seitenverkleidung der 2 x 250- Blatt /250- Blatt Papierkassette ist offen. Schließen Sie den Seitendeckel.	-

PAPIERSTAUBESEITIGUNG

Wenn ein Papierstau vorkommt, blinkt die Anzeige bei Papierstau (8Λ) und die Papierstauort-Anzeige (◀) und das Gerät bleibt automatisch stehen.

Prüfen Sie die blinkende Papierstauort-Anzeige, um den Ort des Papierstaus festzustellen und ihn zu entfernen.



Das Papier kann zerreißen, wenn Sie einen Papierstau entfernen. Im Fall eines Papierstaus vergewissern Sie sich bitte, daß alle zerrissenen Stücke Papier aus dem Gerät entfernen werden. Achten Sie auch darauf, die Bildtrommel (grüner Teil) nicht anzufassen. Irgendwelche Kratzer oder Beschädigung der Trommeloberfläche würden zwangsläufig schmutzige Kopien verursachen.

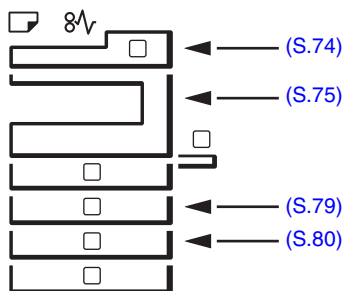

PAPIERSTAU IM SPF/RSPF

1 Nehmen Sie das fehlerhaft eingezogene Original heraus.

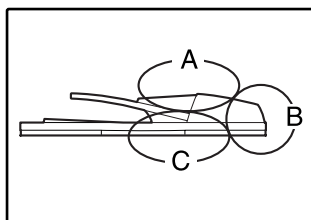

Kontrollieren Sie die Gerätezone A, B, und C in nebenstehender Abbildung (Details siehe die folgende Seite) und entfernen das falsch eingezogene Original.

Gerätezone A

Öffnen Sie die Transportrollen-Abdeckung und entfernt das falsch eingezogene Original aus der Dokumentenzuführung. Schließen Sie die Transportrollen-Abdeckung.

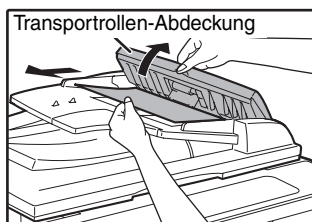

Gerätezone B

Öffnen Sie den SPF/RSPF, und drehen Sie die beiden Auswerferrollen in Pfeilrichtung, um das Original auszuwerfen. Schließen Sie den SPF/RSPF und entfernen Sie das Original.

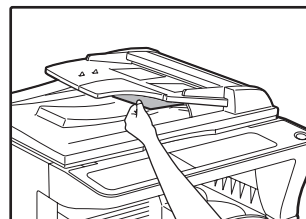
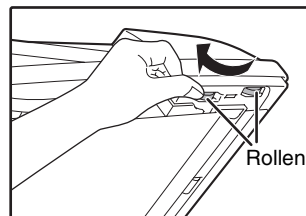

Wenn ein kleines Original (A5 usw.) falsch eingeführt wurde, öffnen Sie die rechte Seitenverkleidung und entfernen das Original. Schließen Sie die rechte Seitenverkleidung.

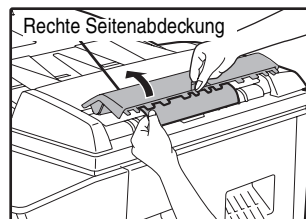

Gerätezone C

Entfernen Sie das falsch eingeführte Original aus dem Ausgabebereich.

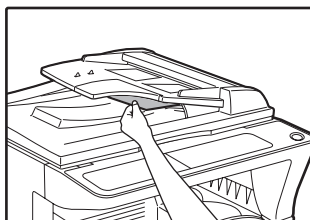

Wenn sich das falsch eingeführte Original nicht leicht aus dem Ausgabebereich entfernen läßt, öffnen Sie den bewegliche Teil der Dokumentenzuführung, um das Original zu entfernen.



2 Öffnen und schließen Sie den SPF/ RSPF, damit die Anzeige für die Position des Papierstaus nicht mehr blinkt.

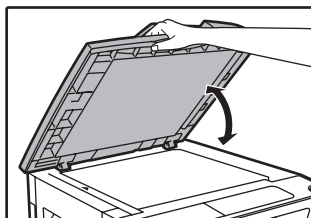

Sie können das Blinken der Anzeige bei Papierstau auch abstellen, indem Sie die Transportrollen-Abdeckung oder die rechte Seitenverkleidung öffnen und schließen.

3 Legen Sie die im Display mit einer negativen Zahl angezeigte Anzahl Originale in die Dokumentenzuführung zurück und drücken Sie die Taste [START] (⊕).

Das Kopieren setzt genau an der Zahl der Originale wieder ein, die erreicht waren, als der Papierstau auftrat.

6

PAPIERSTAU IM MANUELLEN EINGABEFACH

1 Ziehen Sie den Papierstau behutsam heraus.

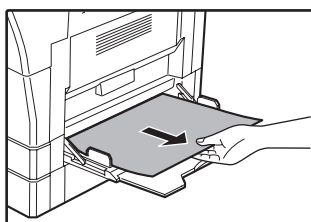

2 Öffnen Sie und schließen Sie die Seitenverkleidung.

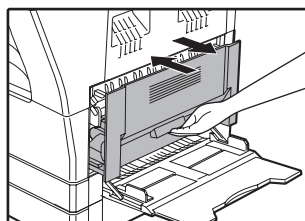

Die Anzeige bei Papierstau (8 $\sqrt{}$) erlischt.



- Zum Schließen der Seitenverkleidung drücken Sie unten auf den Griff.
- Wenn die Anzeige bei Papierstau (8 $\sqrt{}$) nicht zu blinken aufhört, muß geprüft werden, ob keine zerrissenen Papierstücke im Gerät verblieben sind.

PAPIERSTAU IM GERÄT

1 Öffnen Sie das manuelle Eingabefach und die Seitenverkleidung.

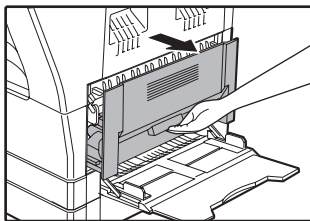

2 Suchen Sie den Ort des Papierstaus. Entfernen Sie den Papierstau, indem Sie für jeden Ort die Anweisungen der untenstehenden Abbildung befolgen.

Wenn das falsch eingezogene Papier hier sichtbar ist, gehen Sie zu "C. Papierstau im Papiertransportbereich".

Wenn Papier hier falsch eingeführt wird, gehen Sie zu "A. Papierstau im Papiereingabe-Gebiet".

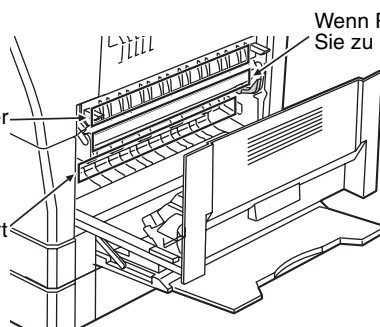

Wenn Papier hier falsch eingeführt wird, gehen Sie zu "B. Papierstau in der Fixiereinheit".

A. Papierstau im Papiereingabe-Gebiet

1 Drücken Sie behutsam auf beide Enden der Frontverkleidung und öffnen Sie diese.

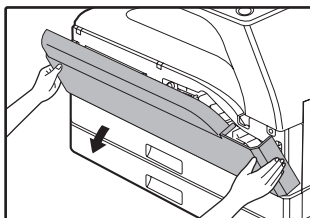

Vorsicht

Berühren Sie nicht die Bildtrommel (grüner Teil), wenn Sie Papierstau entfernen. Dies kann die Bildtrommel beschädigen und Schmutzflecke auf Kopien verursachen.

2 Entfernen Sie vorsichtig den Papierstau. Drehen Sie den Rollendrehknopf in Pfeilrichtung, um die Papierstauentfernung zu unterstützen.

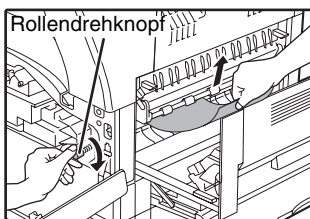

Vermeiden Sie tunlichst, die gestauten Blätter während der Beseitigung zu zerreißen.

3 Schließen Sie die Front- und Seitenverkleidungen.

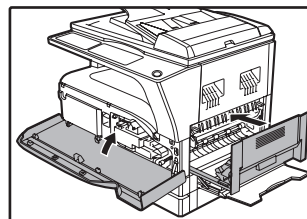

Die Anzeige bei Papierstau (8 λ _V) erlischt.

Hinweis

- Wenn Sie die Frontverkleidung schließen, drücken Sie die beiden Endseiten.
- Zum Schließen der Seitenverkleidung drücken Sie auf den Griff.
- Wenn die Anzeige bei Papierstau (8 λ _V) nicht zu blinken aufhört, muß geprüft werden, ob keine zerrissenen Papierstücke im Gerät verblieben sind.

Warnung

Die Fixiereinheit wird extrem heiß. Berühren Sie die Fixiereinheit nicht, wenn Sie einen Papierstau beseitigen. Berührung kann Hautverbrennungen verursachen.

B. Papierstau in der Fixiereinheit

- 1** Drücken Sie behutsam auf beide Enden der Frontverkleidung und öffnen Sie diese.

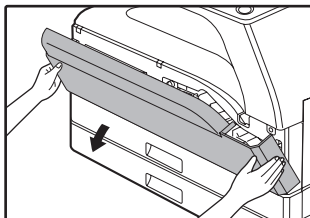

- 2** Drehen Sie den Rollendrehknopf in Pfeilrichtung.

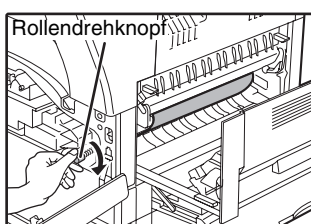

- 3** Entfernen Sie vorsichtig das gestaute Papier. Stellen Sie die Freigabehebel der Fixiereinheit nach unten, damit das Papier leichter entfernt werden kann.



Vergewissern Sie sich, dass die gestauten Blätter während der Beseitigung nicht zerrissen werden.

- 4** Stellen Sie die Freigabehebel der Fixiereinheit nach oben in ihre Betriebsposition zurück.

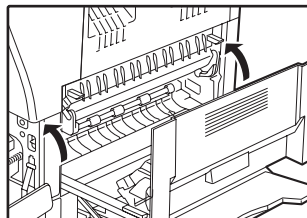

- 5** Schließen Sie die Front- und Seitenverkleidungen.

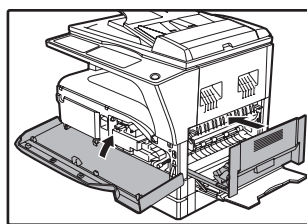

Die Anzeige bei Papierstau (8A_V) erlischt.

Hinweis

- Wenn Sie die Frontverkleidung schließen, drücken Sie die beiden Endseiten.
- Zum Schließen der Seitenverkleidung drücken Sie auf den Griff.
- Wenn die Anzeige bei Papierstau (8A_V) nicht zu blinken aufhört, muß geprüft werden, ob keine zerrissenen Papierstücke im Gerät verblieben sind.

⚠ Warnung

Die Fixiereinheit wird extrem heiß. Berühren Sie die Fixiereinheit nicht, wenn Sie einen Papierstau beseitigen. Berührung kann Hautverbrennungen verursachen.

⚠ Vorsicht

- Berühren Sie nicht die Bildtrommel (grüner Teil), wenn Sie Papierstau entfernen. Dies kann die Bildtrommel beschädigen und Schmutzflecke auf Kopien verursachen.
- Wenn Sie einen Papierstau entfernen, kann auf den Blättern noch nicht fixiertes Tonerpulver sein. Beschmutzen Sie nicht Ihre Hände und Kleider mit dem leicht abfärbenden Tonerpulver.

C. Papierstau im Papiertransportbereich

- 1 Öffnen Sie die Papierführung der Fixiereinheit durch Niederdrücken des grün markierten Schutzes der Führung und entfernen Sie den Papierstau.

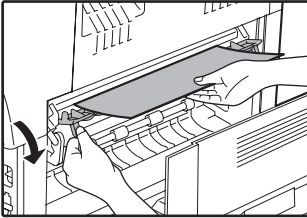

Vergewissern Sie sich, dass die gestauten Blätter während der Beseitigung nicht zerrissen werden.



Warnung Die Fixiereinheit wird extrem heiß. Berühren Sie die Fixiereinheit nicht, wenn Sie einen Papierstau beseitigen. Berührung kann Hautverbrennungen verursachen.

- 2 Wenn der Papierstau durch den vorherigen Schritt nicht entfernt werden kann, aber im Papierausgabefach zu sehen ist, entfernen Sie das Papier indem Sie es ins Papierausgabefach ziehen.

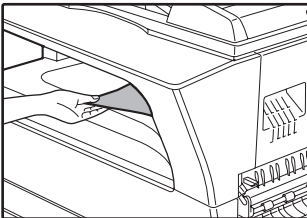

Vergewissern Sie sich, dass die gestauten Blätter während der Beseitigung nicht zerrissen werden.

- 3 Schließen Sie die Seitenverkleidung.

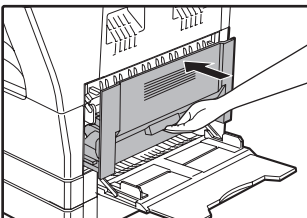

Die Anzeige bei Papierstau (8 \sqrt{V}) erlischt.



- Zum Schließen der Seitenverkleidung drücken Sie auf den Griff.
- Wenn das Papier zerrissen wurde vergewissern Sie sich, daß keine zerrissenen Stücke im Gerät verblieben sind.
- Wenn die Anzeige bei Papierstau (8 \sqrt{V}) nicht zu blinken aufhört, muß geprüft werden, ob keine zerrissenen Papierstücke im Gerät verblieben sind.

PAPIERSTAU IN DER OBEREN PAPIERKASSETTE



Sehen Sie vor dem Herausziehen der Papierkassette nach, ob kein Papierstau in der Kassette selbst vorliegt. (S.76)

1 Heben Sie die obere Papierkassette an, ziehen Sie sie heraus und entfernen Sie den Papierstau.

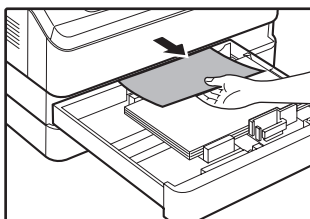

Vergewissern Sie sich, dass die gestauten Blätter während der Beseitigung nicht zerrissen werden.

2 Öffnen Sie und schließen Sie die Seitenverkleidung.

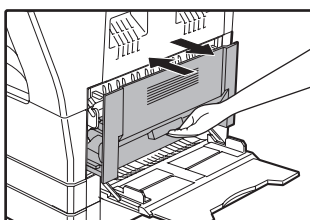

Die Anzeige bei Papierstau (8 $\sqrt{}$) erlischt.



- Zum Schließen der Seitenverkleidung drücken Sie auf den Griff.
- Wenn die Anzeige bei Papierstau (8 $\sqrt{}$) nicht zu blinken aufhört, muß geprüft werden, ob keine zerrissenen Papierstücke im Gerät verblieben sind.

3 Schließen Sie die obere Papierkassette.

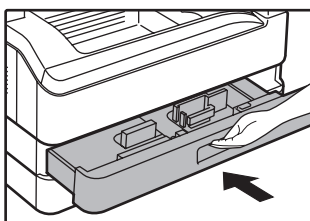

Schieben Sie die obere Papierkassette ganz ein.

PAPIERSTAU IN DER UNTEREN PAPIERKASSETTE



- Sehen Sie vor dem Herausziehen der Papierkassette nach, ob kein Papierstau in der Kassette selbst vorliegt. (S.76)
- Um Papierstaus in den fakultativen 250-BLATT/2 x 250-BLATT Papierkassetten zu entfernen, gehen Sie folgendermaßen vor:

1 Öffnen Sie die untere Seitenverkleidung.

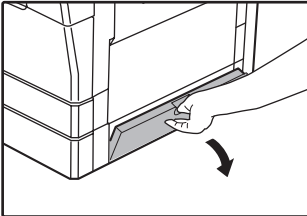

Ergreifen Sie den Griff, um die untere Seitenverkleidung zu öffnen.

5 Schließen Sie die untere Papierkassette.

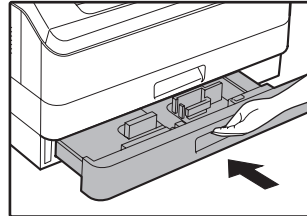

2 Nehmen Sie das fehlerhaft eingezogene Papier heraus.

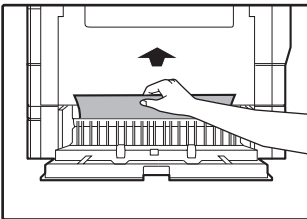

Vergewissern Sie sich, dass die gestauten Blätter während der Beseitigung nicht zerrissen werden.

3 Wenn kein Papierstau in Schritt 2 sichtbar ist, öffnen Sie die untere Papierkassette und ziehen das gestaute Papier heraus.

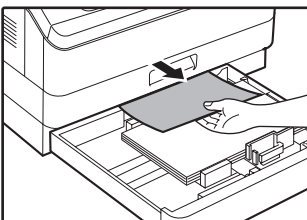

Vergewissern Sie sich, dass die gestauten Blätter während der Beseitigung nicht zerrissen werden.

4 Schließen Sie die untere Seitenabdeckung.

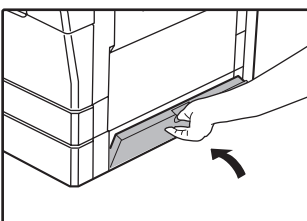



Die Anzeige bei Papierstau (8 $\sqrt{}$) erlischt.



Wenn die Anzeige bei Papierstau (8 $\sqrt{}$) nicht zu blinken aufhört, muß geprüft werden, ob keine zerrissenen Papierstücke im Gerät verblieben sind.

AUSTAUSCH DER TONERPATRONE

Wenn die Anzeige für Ersetzen der Tonerpatrone () aufleuchtet, muß die Tonerpatrone in Kürze erneuert werden. Bereiten Sie eine neue Patrone vor. Wenn die Tonerpatronen-Erneuerungsanzeige () blinkt, muß die Tonerpatrone erneuert werden bevor der Kopiervorgang fortgesetzt wird. Tauschen Sie die Tonerpatrone folgendermaßen aus:



Wenn die Anzeige für Ersetzen der Tonerpatrone aufleuchtet (), ist nur noch wenig Toner in der Patrone und Ihre Kopien sind möglicherweise sehr blass.

1 Drücken Sie beide Enden der Frontverkleidung und öffnen Sie sie.

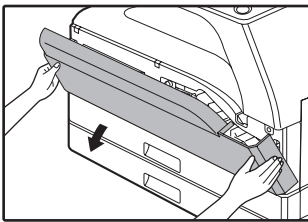

2 Ziehen Sie die Tonerpatrone heraus, während Sie den Entriegelungshebel drücken.

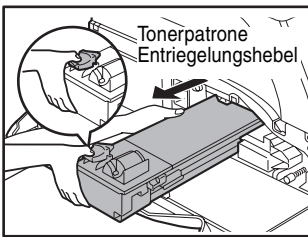

Legen Sie beim Herausziehen der Tonerpatrone die andere Hand auf die Einbuchtung der Patrone.



Nach Entfernen der leeren Tonerpatrone, schütteln oder beklopfen Sie sie nicht. Es könnte noch verbliebenes Tonerpulver herausfallen und Verschmutzungen hervorrufen. Stecken Sie die alte Patrone sofort in den der neuen Patrone beiliegenden Plastikbeutel. Entsorgen Sie die alte Patrone im Beutel entsprechend den örtlichen Müllabfuhrvorschriften.

3 Nehmen Sie die neue Tonerpatrone aus ihrem Beutel. Ergreifen Sie die Patrone an beiden Seiten und schütteln Sie sie horizontal vier- oder fünfmal.

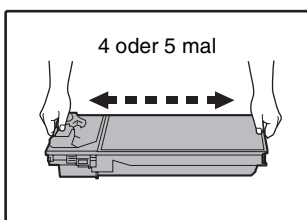

Halten Sie die Patrone an ihrem Griff.

4 Führen Sie die Tonerpatrone entlang den Führungen ins Gerät ein, bis sie an ihrem Platz einrastet und der Entriegelungshebel in die Stellung geschlossen gebracht werden kann.

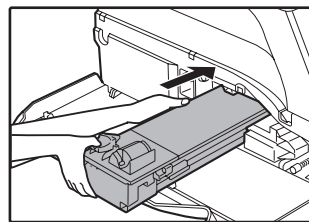

Wenn Schmutz oder Staub auf der Tonerpatrone sind, entfernen Sie diese noch vor dem Aufreißen des Verschlussbandes.

5 Schließen Sie die Frontverkleidung.

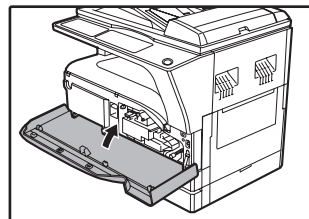

Die Anzeige für Ersetzen der Tonerpatrone () erlischt.



- Selbst nach dem Auswechseln der leeren Tonerpatrone gegen eine volle, kann die Anzeige für Ersetzen der Tonerpatrone weiterhin leuchten, () weil noch nicht genügend Tonerpulver an die entsprechende Stelle im Gerät transportiert wurde. Öffnen Sie in diesem Fall die Frontseitenverkleidung und schließen Sie sie wieder. Das Gerät wiederholt dann etwa 2 Minuten lang den Tonerpulvertransport und das Kopieren oder Drucken kann weitergehen.
- Vor dem Schließen der Frontverkleidung vergewissern Sie sich, daß die Tonerpatrone richtig eingesetzt ist.
- Wenn Sie die Frontverkleidung schließen, drücken Sie die beiden Endseiten.

6

In diesem Kapitel wird beschrieben, wie die Kopien- und Scanseitenzählung, die Ablesung des Tonerpulverniveaus und die Säuberung des Geräts für reibungslosen Betrieb erfolgt.

ÜBERPRÜFUNG DER GESAMTSEITENAUSGABE UND DES TONER NIVEAUS

ÜBERPRÜFUNG DER GESAMTSEITENAUSGABE

Wenn "Kostenstellenmodus" auf "EIN" gesetzt ist:

Über die Anzeige "- - -" können Sie die Gesamtseitenausgabe, die Gesamtzahl der erstellten Kopien sowie die Gesamtzahl der gescannten Seiten wie unten erläutert überprüfen.

Wenn "Kostenstellenmodus" auf "AUSSCHALTEN" gesetzt ist:

Über die Anzeige " 0" können Sie die Gesamtseitenausgabe, die Gesamtzahl der erstellten Kopien sowie die Gesamtzahl der gescannten Seiten wie unten erläutert überprüfen.

Die Gesamtseitenzählung erfaßt alle Seiten (sowohl Seiten, die im Druckerbetrieb als auch Seiten, die im Kopiererbetrieb erstellt wurden) und die Gesamtseitenzählung kann bis zu 999.999 gehen.

[Seitengesamtzahl]

Halten Sie die [0] Taste gedrückt.

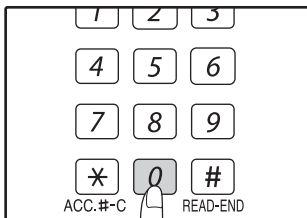

Die Gesamtzahl aller Seiten erscheint nacheinander und in zwei Teilen im Display, wenn Sie die Taste [0] gedrückt halten.

Beispiel: Totalzahl der Seitenproduktion ist 12.345.

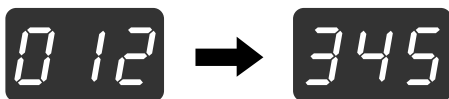

- Jede A3 Seite wird wie 2 Seiten gezählt.
- Wenn während eines Kopiervorganges die Taste [0] gedrückt wird, zeigt das Display die Zahl der im gerade laufenden Arbeitsgang kopierten Seiten, aber nicht die der insgesamt erstellten Kopien an.

[Gesamtkopiennummer]

Halten Sie die Taste [LESEN-ENDE] gedrückt (#).

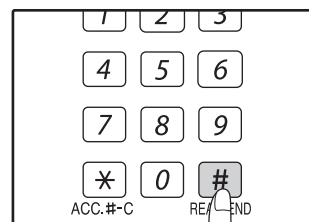

Die Gesamtkopienzahl erscheint im Display, während Sie die Taste gedrückt halten. Zählanzeige und Zählmethode sind dieselben wie jene der Seitengesamtzahl.



Die Zahl der im Druckermodus erstellten Ausdrucke kann leicht aus der Differenz zwischen der Gesamtzahl aller ausgegebenen Seiten und der Zahl der erstellten Fotokopien ermittelt werden.

[Gesamtscannummer]

Halten Sie die [*] Taste gedrückt.

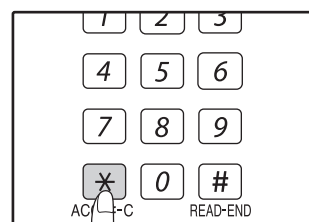

Die Zahl der gescannten Seiten erscheint im Display, während Sie die Taste gedrückt halten. Zählanzeige und Zählmethode sind dieselben wie jene der Seitengesamtzahl.

KONTROLLE DES RESTLICHEN TONERPULVERS

Das Tonerniveau wird durch ein 6-Stufen-Display angezeigt. Benutzen Sie es als einen Anhaltswert für den Zeitpunkt an dem die Tonerpatrone erneuert werden muß.

- 1 Halten Sie die [Heller]-Taste gedrückt (☐) bis die Warnanzeigen (☼, ☼, ☼, ☼, ☼, ☼) blinken.**

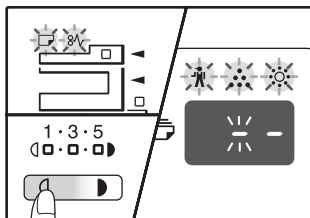

Das Display zeigt " - -".

- 2 Halten Sie die [Abbildungsverhältnis-Anzeige] Taste (☐%) länger als 5 Sekunden gedrückt.**

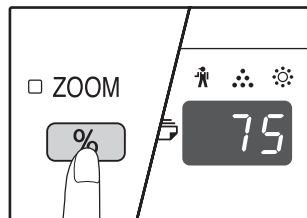

Die ungefähre restliche Toner Menge wird im Display in Prozenten angezeigt. ("100", "75", "50", "25", "10" wird angezeigt.) Wenn der Prozentsatz weniger als 10 % beträgt, wird "LO" (niedriges Niveau) gezeigt.

- 3 Drücken Sie die [Heller]-Taste (☐) um zur normalen Displayanzeige zurückzukehren.**

Die Warnanzeigen (☼, ☼, ☼, ☼, ☼, ☼) erlöschen. Das Display kehrt zur normalen Kopienanzahlanzeige zurück.

ROUTINEWARTUNG

REINIGUNG DER DOKUMENTENGLASPLATTE UND DES SPF/RSPF/DER DOKUMENTABDECKUNG

Wenn die Dokumentenglasplatte, die Unterseite der Dokumentenabdeckung/des SPF/RSPF oder der Scanner für Originale, die aus dem SPF/RSPF ausgeworfen werden (die lange, schmale Glasoberfläche auf der rechten Seite der Dokumentenglasplatte), verschmutzt ist, können die Flecken auf den Kopien erscheinen. Halten Sie diese Teile immer sauber.

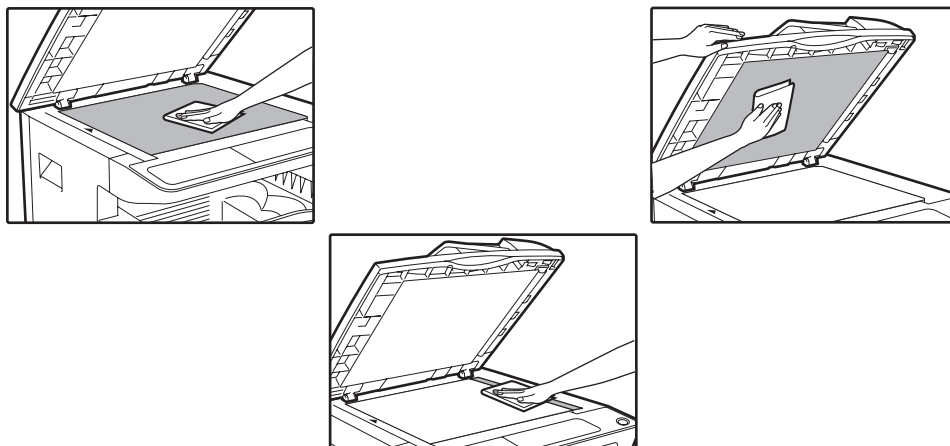

Flecken oder Schmutz auf der Dokumentenglasplatte/dem SPF/RSPF werden ebenfalls kopiert. Wischen Sie die Dokumentenglasplatte, die Unterseite der Dokumentenabdeckung/des SPF/RSPF und das Scanfenster der Dokumentenglasplatte mit einem weichen, sauberen Tuch ab.

Befeuchten Sie das Tuch bei Bedarf mit etwas Wasser. Verwenden Sie keinen Verdünnern, Benzin oder ähnliche flüchtige Reinigungsmittel.



Verwenden Sie keine sprühbaren, entzündlichen Reinigungsgase. Die Gase aus diesen Sprays können in Kontakt mit den internen elektrischen Teilen des Gerätes oder mit heißen Teilen der Fixiereinheit kommen, wobei das Risiko eines Stromschlages oder eines Brandes entsteht.

REINIGUNG DES DOKUMENTENABTASTGLASES (NUR WENN EIN SPF/RSPF INSTALLIERT IST)

Wenn auf den Kopien, die mit dem SPF/RSPF erstellt wurden, weiße oder schwarze Streifen erscheinen, reinigen Sie mit dem mitgelieferten Glasreiniger das Dokumentenabtastglas. (Wenn weiße oder schwarze Streifen auf Kopien oder gedruckten Seiten erscheinen, wenn der SPF/RSPF nicht verwendet wurde, schlagen Sie unter "[TRANSFERLADERREINIGUNG](#)" (S.85).

Beispiel für ein unsauberes Druckbild

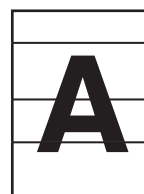

Schwarze Streifen



Weißer Streifen

1 Öffnen Sie den SPF/RSPF, und nehmen Sie den Glasreiniger heraus.

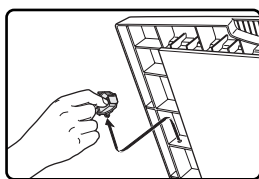

2 Reinigen Sie das Dokumentenabtastglas mit dem Glasreiniger.

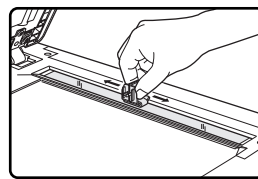

3 Geben Sie den Glasreiniger wieder an seinen ursprünglichen Platz zurück.

REINIGUNG DER PAPIERTRANSPORTROLLE DES MANUELLEN EINGABEFACHES

Wenn Papierstaus häufig mit Umschlägen, dickem Papier etc. durch das manuelle Eingabefach vorkommen, wischen Sie die Papiertransportrolle am Zufuhrschlitz des manuellen Eingabefaches mit einem weichen, sauberen, mit Alkohol oder Wasser befeuchtetem Tuch ab.

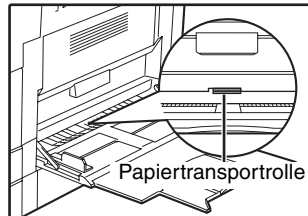

TRANSFERLADER-REINIGUNG

Wenn Kopien anfangen, streifig oder klecksig zu werden, kann der Transferlader schmutzig sein. Reinigen Sie den Lader indem Sie wie folgt vorgehen.

1 Schalten Sie den Netzschalter aus.

2 Öffnen Sie das manuelle Eingabefach und die Seitenverkleidung.

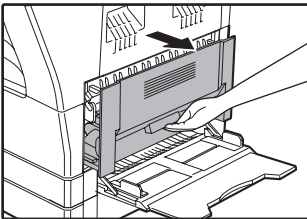

3 Heben Sie die obere Papierkassette an und ziehen Sie sie heraus.

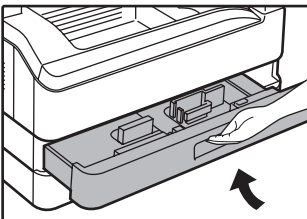

4 Nehmen Sie den Laderreiniger heraus.

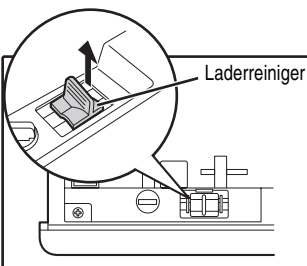

5 Setzen Sie den Laderreiniger auf den Transferlader und schieben Sie behutsam zwei- oder dreimal den Reiniger in der durch den Pfeil angezeigten Richtung.

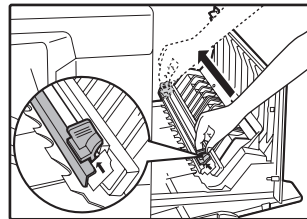

Wenn das weiße Feinblech mit Toner verschmiert ist, wischen Sie es mit einem weichen, sauberen Tuch ab.



Schieben Sie den Laderreiniger von einem Ende der Rinne im Transferlader zum anderen Ende. Wenn der Reiniger auf seiner Bahn angehalten wird, können sich auf den nachfolgenden Kopien Schmierer ergeben.

6 Legen Sie den Laderreiniger in seine ursprüngliche Position zurück. Schließen Sie die obere Papierkassette. Schließen Sie die Seitenverkleidung durch Drücken des Deckelgriffs.

7 Schalten Sie den Netzschalter ein.

7

In diesem Kapitel wird optionales Zubehör und Verbrauchsmaterial beschrieben. Wenden Sie sich zum Kauf von optionalem Zubehör und Verbrauchsmaterial bitte an Ihre autorisierte Servicevertretung.

ZUSATZGERÄTE



Aufgrund fortlaufender technischer Verbesserungen behält sich SHARP das Recht vor, das Design und die Spezifikationen ohne vorherige Ankündigungen ändern zu können. Die angegebenen Leistungswerte stellen die Nennwerte einer in Serienfertigung produzierten Einheit dar. Geringe Abweichungen bei einzelnen Geräten sind möglich.

AR-5520/AR-5520D

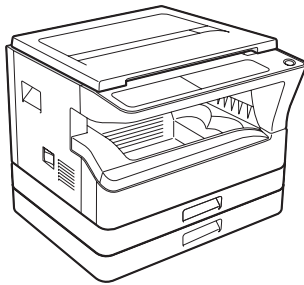

AR-5516/AR-5516D

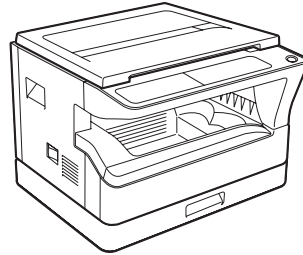

Optionen, die in beide Modelle eingebaut werden können

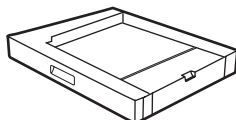

250-Blatt-Papierkassette
(AR-D34)

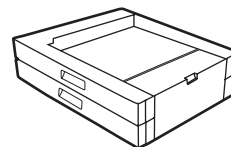

2 x 250-Blatt-Papierkassette
(AR-D35)

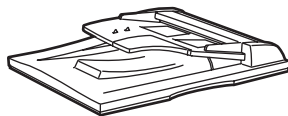

Automatischer
Originaleinzug
(AR-SP10)*¹



Automatischer Originaleinzug mit Wendung
(AR-RP10)*²

*¹ AR-5516/AR-5520

*² AR-5516D/AR-5520D



Sie können keine zwei 250-Blatt-Papierkassetten in das Gerät einbauen. Wenn Sie zwei oder mehr Papierkassetten benötigen, verwenden Sie unbedingt die 2 x 250-Blatt-Papierkassette und dann bei Bedarf noch die 250-Blatt-Papierkassette.

AUTOMATISCHER ORIGINALEINZUG/ AUTOMATISCHER ORIGINALEINZUG MIT WENDUNG

Für die Namen der Teile SPF/RSPF, siehe "TEILE- UND FUNKTIONSBEZEICHNUNGEN" (S.4)

Spezifikationen

		AR-SP10 (Automatischer Originaleinzug)	AR-RP10 (Automatischer Originaleinzug mit Wendung)
Annehmbares Original	Gewicht	56 g/m ² bis 90 g/m ²	
	Format	A5 bis A3	
	Kapazität	Bis zu 40 Blatt (Stärke 4 mm und weniger) Für DIN B4 und größere Formate bis zu 30 Blätter	
Feststellbare Vorlagenformate*		A5, B5, B5R, A4, A4R, B4, A3	
Gewicht		Ca. 5,3 kg	Ca. 5,4 kg
Abmessungen		586 mm (B) x 440 mm (T) x 132 mm (H)	

* Die automatisch feststellbaren Vorlagenformate ändern sich je nach Land und Gebiet.

250-BLATT PAPIERKASSETTE/2 X 250-BLATT PAPIERKASSETTE

Diese Papierkassetten bieten den Komfort einer vergrößerten Papierkapazität für den Kopierer und eine größere Auswahlmöglichkeit an gleichzeitig vorhandenen Papierformaten.

Das Modell AR-D34 enthält eine 250-Blatt-Papierkassette und das Modell AR-D35 hat zwei 250- Blatt-Papierkassetten.

Teilbezeichnungen

250-Blatt papierkassette

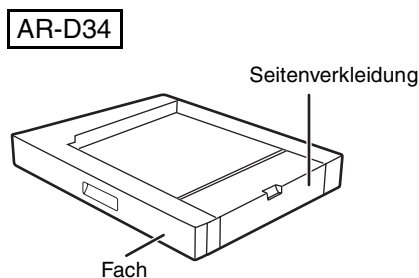

2 x 250-Blatt Papierkassette

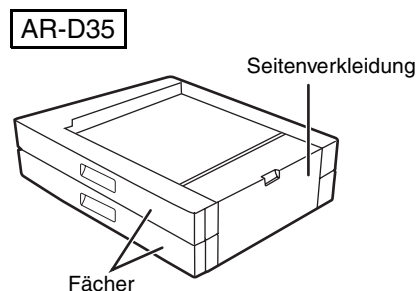

Spezifikationen

	AR-D34 (250-Blatt Papierkassette)	AR-D35 (2 x 250-Blatt Papierkassette)
Papierformat	B5 bis A3	
Papierkapazität	Eine Kassette mit Kapazität für 250 Blatt 90 g/m ² Bankpostpapier	Zwei Kassetten mit Kapazität für 250 Blatt 90 g/m ² Bankpostpapier
Papiergewicht	56 g/m ² bis 90 g/m ²	
Stromversorgung	Vom Gerät gezogen	
Abmessungen	590 mm (B) x 478 mm (T) x 96 mm (H)	590 mm (B) x 478 mm (T) x 182 mm (H)
Gewicht	Ca. 4,9 kg	Ca. 9,7 kg

LAGERUNG VON VERBRAUCHSMATERIAL

Standardverbrauchsmaterialien für dieses Produkt, die vom Benutzer ausgetauscht werden können sind Papier und Tonerpatronen.

SHARP

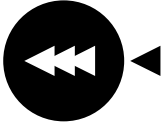

Um beste Kopien zu erhalten, benutzen Sie nur SHARP Produkte.
Nur echte Verbrauchsmaterialien von SHARP tragen das Echtheit garantierende Lieferetikett.

GENUINE SUPPLIES

RICHTIGE LAGERUNG

- **Lagern Sie das Verbrauchsmaterial an einem Ort, der :**
 - sauber und trocken ist,
 - eine gleichmäßige Temperatur hat,
 - nicht dem direkten Sonnenlicht ausgesetzt.
- **Lagern Sie das Papier flach, und lassen Sie es in seiner Verpackung.**
 - Papier in Packungen, die senkrecht gelagert werden, oder Papier, das nicht in der Verpackung gelagert wird, kann sich wellen oder feucht werden, was einen Papierstau verursachen kann.

Lieferung von Ersatzteilen und Verbrauchsmaterial

Die Lieferung von zur Reparatur des Geräts erforderlichen Ersatzteilen ist für mindestens 7 Jahre nach Einstellung der Produktion garantiert. Ersatzteile sind diejenigen Teile des Geräts, die beim normalen Gebrauch des Geräts verschlissen werden können, wohingegen diejenigen Teile, deren Standzeit normalerweise die Produktlebensdauer überschreitet, nicht als Ersatzteile erachtet werden. Verbrauchsmaterialien sind ebenfalls für 7 Jahre ab Produktionseinstellung erhältlich.

BEDIENUNGSHANDBUCH

SHARP[®]

SHARP CORPORATION